

TAVOLA:



FILES:
208.5_Modifica PP_EI.1.2

SCALA:

COMUNE DI NONANTOLA
PROVINCIA DI MODENA

PROGETTISTA:
ING. GIACOBazzi ROBERTO
Via Pietro Giardini 470/H
C.F.: GCBRR70H22F257E
P.IVA: 02634480368
41124 Modena
tel.: 059/9610244

COLLABORATORI
Arch. Andrea Liconti

1.2

MODIFICA

Piano Particolareggiato di Iniziativa Pubblica
Comparto C2.IG - Via Rebecchi
Sub-Comparto C2IG1
art. 21 e 22; L.R. 47/78

RICHIEDENTI PROPRIETARI:

GIACOBazzi ROBERTO

GIACOBazzi REAL ESTATE S.R.L.

ESTRATTO DI MAPPA AGGIORNATA

DATA:

22/02/2019



FG 54, MAP. 101, 348, 349, 350, 354, 355, 356, 357, 360, 361,
362, 365, 366, 369, 374, 376, 385, 393, 394, 403, 404.
FG 55, MAP. 574, 575, 584, 597, 598.



N=494B400

E=1660600

I Particella: 357

22-Feb-2019 10.15.50
Prot. n. T61339/2019

Scala originale: 1:2000
Dimensione cornice: 776 000 x 552 000 metri

Comune: NONANTOLA
Foglio: 54

TAVOLA:



FILES:
208_5_Modifica PP_El. 1.3

SCALA:

1:1000

PROGETTISTA:

ING. GIACOBazzi ROBERTO
Via Pietro Giardini 470/H
C.F.: GCBRR70H422F257E
P.IVA: 02634480368
41124 Modena
tel.: 059/9610244

COLLABORATORI:

Arch. Andrea Liconti

RICHIEDENTI PROPRIETARI:

GIACOBazzi ROBERTO

GIACOBazzi REAL ESTATE S.R.L.

COMUNE DI NONANTOLA
PROVINCIA DI MODENA

MODIFICA

Piano Particolareggiato di Iniziativa Pubblica
Comparto C2.IG - Via Rebecchi
Sub-Comparto C2IG1
art. 21 e 22; L.R. 47/78

TAVOLA UNICA DEI VINCOLI

1.3













DATA:

22/02/2019

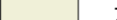

FG 54, MAP. 101, 348, 349, 350, 354, 355, 356, 357, 360, 361,
362, 365, 366, 369, 374, 376, 385, 393, 394, 403, 404.
FG 55, MAP. 574, 575, 584, 597, 598.

LEGENDA

-  Dosso di pianura di tipo C
-  Linea MT (15Kv) aerea a terna singola
-  Linea MT (15Kv) interrata a terna singola
-  Viabilità storica urbana ed extraurbana
-  Limite di comparto C2IG1
-  Limite di subcomparto C2IG2-C2IG3
-  Allineamenti prevalenti
-  Canale
-  Nuovo percorso ciclabile comunale
-  Zona agricola di rispetto ai centri abitati E3.2a
-  Verde pubblico
-  Verde pubblico fuori comparto
-  Pianta, gruppo e filare meritevole di tutela
-  Area di cessione extra standard

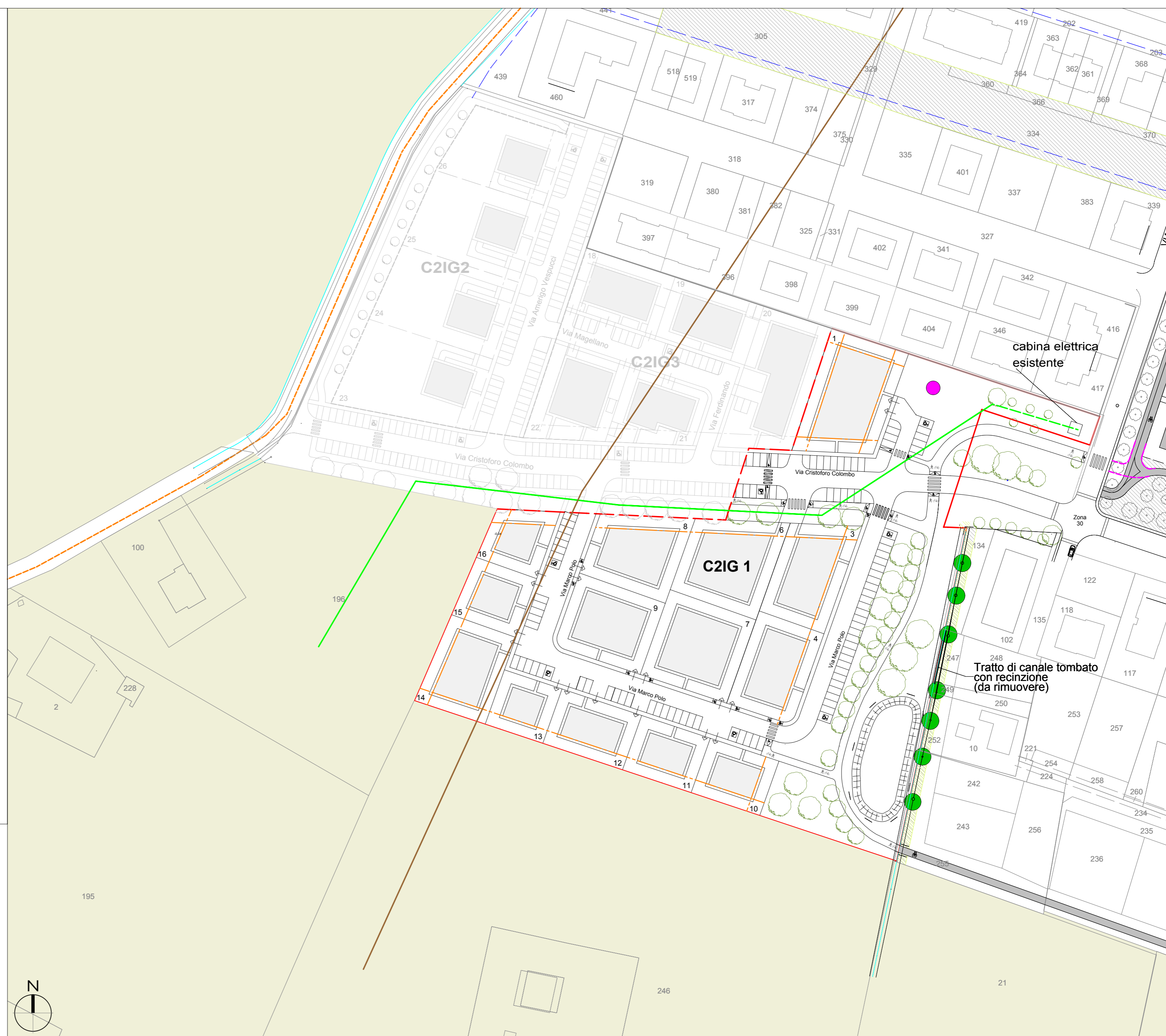

MODIFICA

 Piano Particolareggiato di Iniziativa Pubblica
 Comparto C2.IG - Via Rebecchi
 Sub-Comparto C2IG1
 art. 21 e 22; L.R. 47/78

 PROGETTISTA:
 ING. GIACOBBAZI ROBERTO
 Via Parma 40/41 41034
 C.F. 02634800356
 P.IVA 02634800356
 41158 Modena
 tel. 059/9610244

 COLLABORATORI:
 Arch. Andrea Lorenzi

 RICHIEDENTI/PROPRIETARI:
 GIACOBBAZI ROBERTO

GIACOBBAZI REAL ESTATE S.R.L.

PROGETTO
PLANIMETRIA GENERALE MODIFICATA

DATA: 22/02/2019

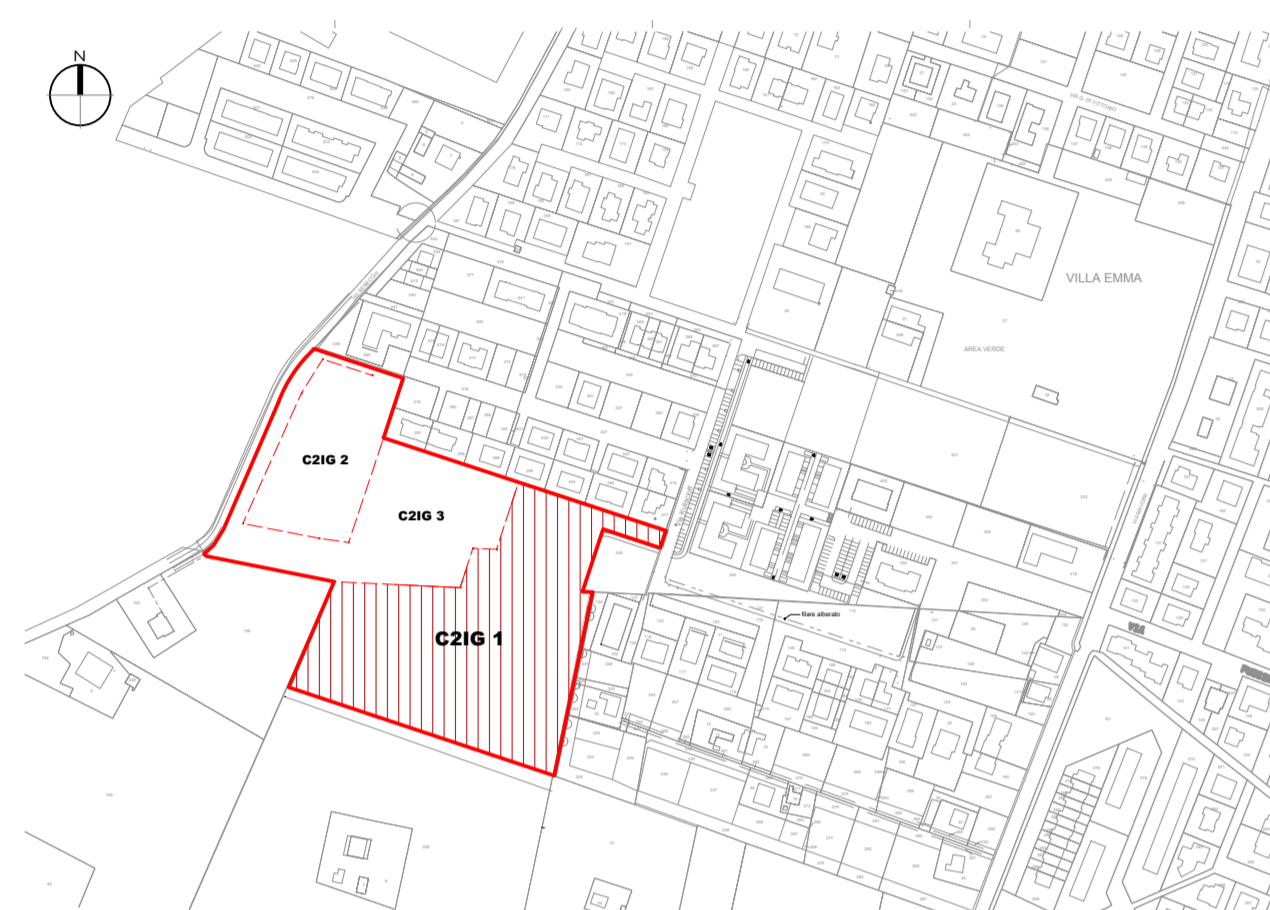
 FG 54, MAP. 101, 348, 349, 350, 354, 355, 356, 357, 360, 361,
 362, 365, 366, 369, 374, 376, 385, 393, 394, 403, 404,
 FG 55, MAP. 574, 575, 584, 597, 598.

LEGENDA:

- Base catastale
- Rilievo planimetrico
- Limite di comparto C2IG1
- - - Limite di subcomparto C2IG2-C2IG3
- Perimetro lotto
- Allineamenti prevalenti
- Ciclabile fuori comparto esistente
- Ciclabile fuori comparto in progetto
- Canale
- Verde pubblico
- Verde pubblico fuori comparto
- Alberature monumentali esistenti
- Alberature esistenti
- Alberature di progetto
- Sagoma fabbricati
- Parcheggi P1
- Parcheggi P2
- Percorsi ciclopedonali
- Percorsi pedonali
- Nuovo percorso ciclabile comunale
- Area di cessione extra standard

VIA REBECCHI - C2IG
DATI DI PROGETTO

 ST da POJ 40735 mq
 ST reale 40470 mq
 SU residenziale ammessa 9301 mq

verifica STANDARD	da PRG	da PROGETTO	PROGETTO C2.IG1
verde pubblico	7265 mq	8005 mq	6495 mq
P1 (0/30 mq SU)	3100 mq (141 p.a.)	(155 p.a.)	780 mq (61 p.a.)
P2 (5%)	**	(106 p.a.)	457 mq (36 p.a.)

** Per i PPIP è previsto uno standard di parcheggi di U2 pari al 5% della ST; sarà comunque possibile, in fase di realizzazione del PP, rivedere tali parametri fermo restando gli standard di legge.

C2IG1

LOTTI	ST reale	SU	SF	P1 (pa)	P2 (pa)	U.F.
	40470 mq	9301 mq	20870 mq	155	106	
sub. C2IG1	22114 mq	5330 mq	11208 mq	61	36	
lotto 1		567 mq	1238 mq			0.457
lotto 3		455 mq	943 mq			0.482
lotto 4		455 mq	881 mq			0.515
lotto 6		515 mq	1075 mq			0.479
lotto 7		513 mq	1075 mq			0.477
lotto 8		452 mq	921 mq			0.491
lotto 9		452 mq	917 mq			0.493
lotto 10		264 mq	555 mq			0.475
lotto 11		264 mq	555 mq			0.475
lotto 12		306 mq	644 mq			0.475
lotto 13		222 mq	466 mq			0.476
lotto 14		379 mq	882 mq			0.429
lotto 15		244 mq	548 mq			0.445
lotto 16		242 mq	508 mq			0.476

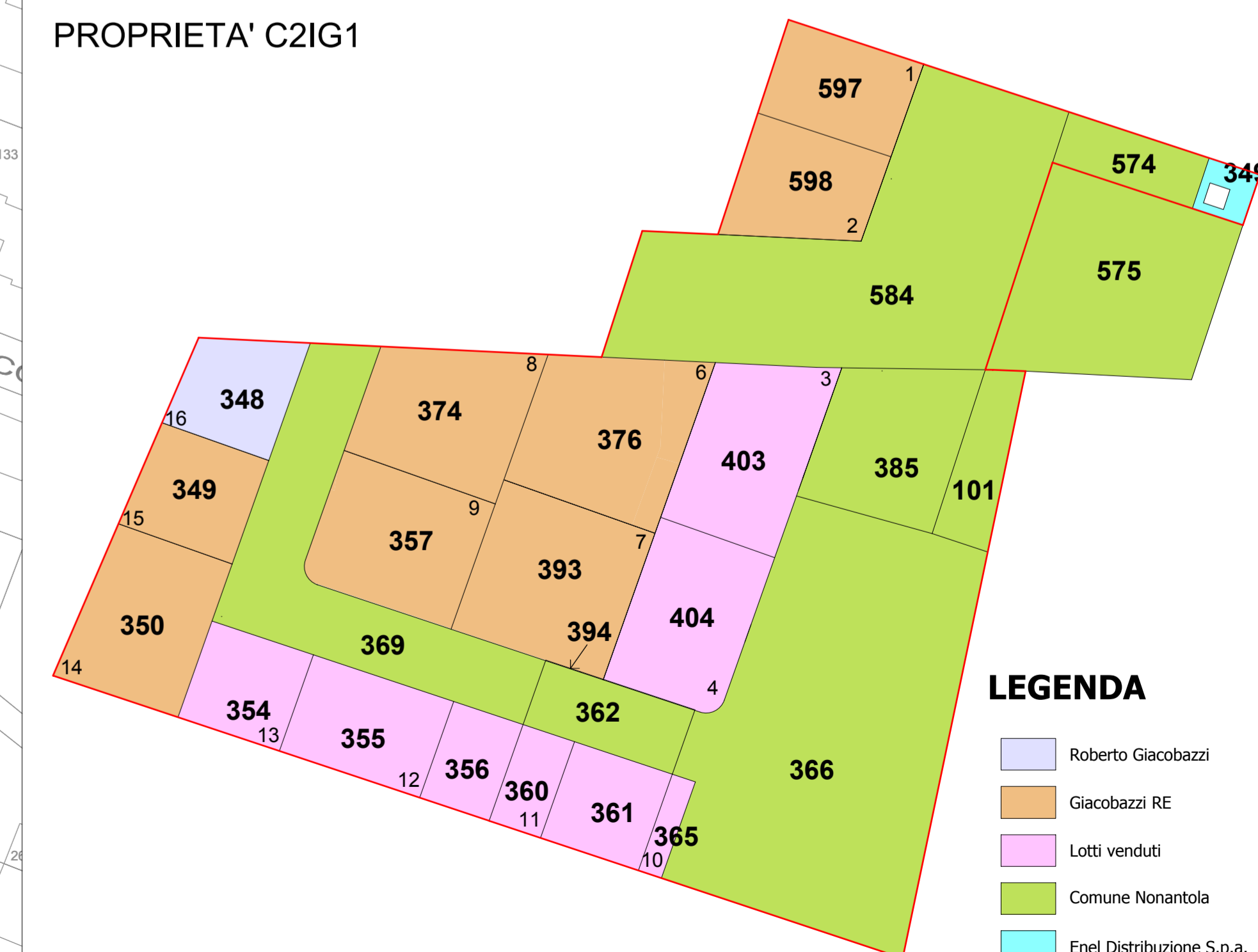
PROPRIETA' C2IG1

LEGENDA

- Roberto Giacobazzi
- Giacobazzi RE
- Lotti venduti
- Comune Nonantola
- Enel Distribuzione S.p.a.

TAVOLA: **2.2**

AEID IULIS
consulenza immobiliare integrata

FILED: 208 S. Andrea PP_EI_2.2

SCALA: 1:1000

PROGETTISTA:
ING. GIACOBBAZZI ROBERTO
Via Pietro Gaspari 47094
C.F. 03681770292 P.Z. 02034400398
41124 Modena
Tel.: 059/9610244

COLLABORATORI:
Arch. Andrea Lisorti

RICHIEDENTI/PROPRIBETARI:
GIACOBBAZZI ROBERTO

GIACOBBAZZI REAL ESTATE S.R.L.

COMUNE DI NONANTOLA
PROVINCIA DI MODENA

MODIFICA
Piano Particolareggiato di Iniziativa Pubblica
Comparto C2.IG - Via Rebecchi
Sub-Comparto C2IG1
art. 21 e 22; L.R. 47/78

RAFFRONTO
STATO VIGENTE - MODIFICA - SINOSSI

DATA: 22/02/2019

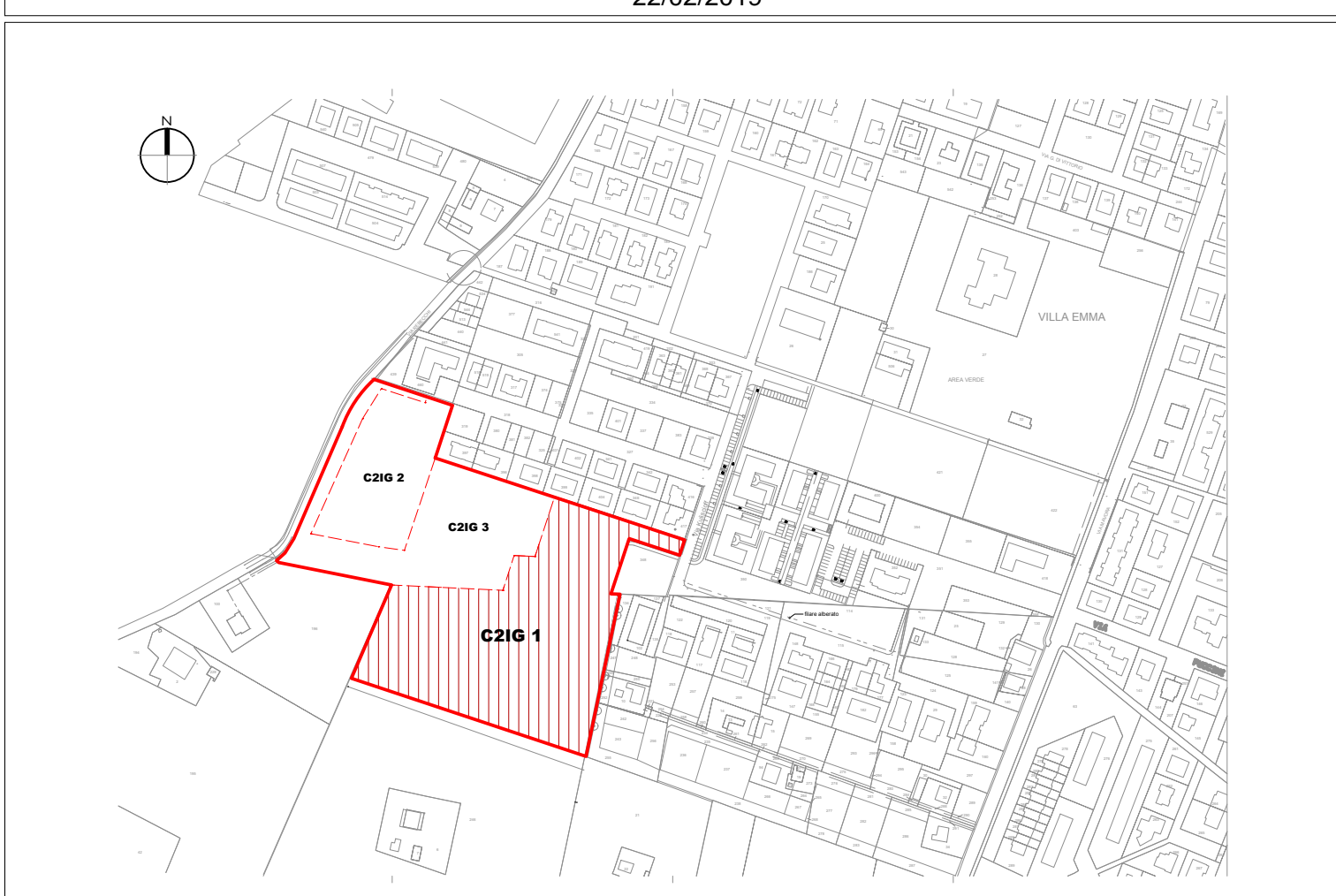

FG 54, MAP. 101, 348, 349, 350, 354, 355, 356, 357, 360, 361, 362, 365, 366, 369, 374, 376, 385, 393, 394, 403, 404.
FG 55, MAP. 574, 575, 584, 597, 598.

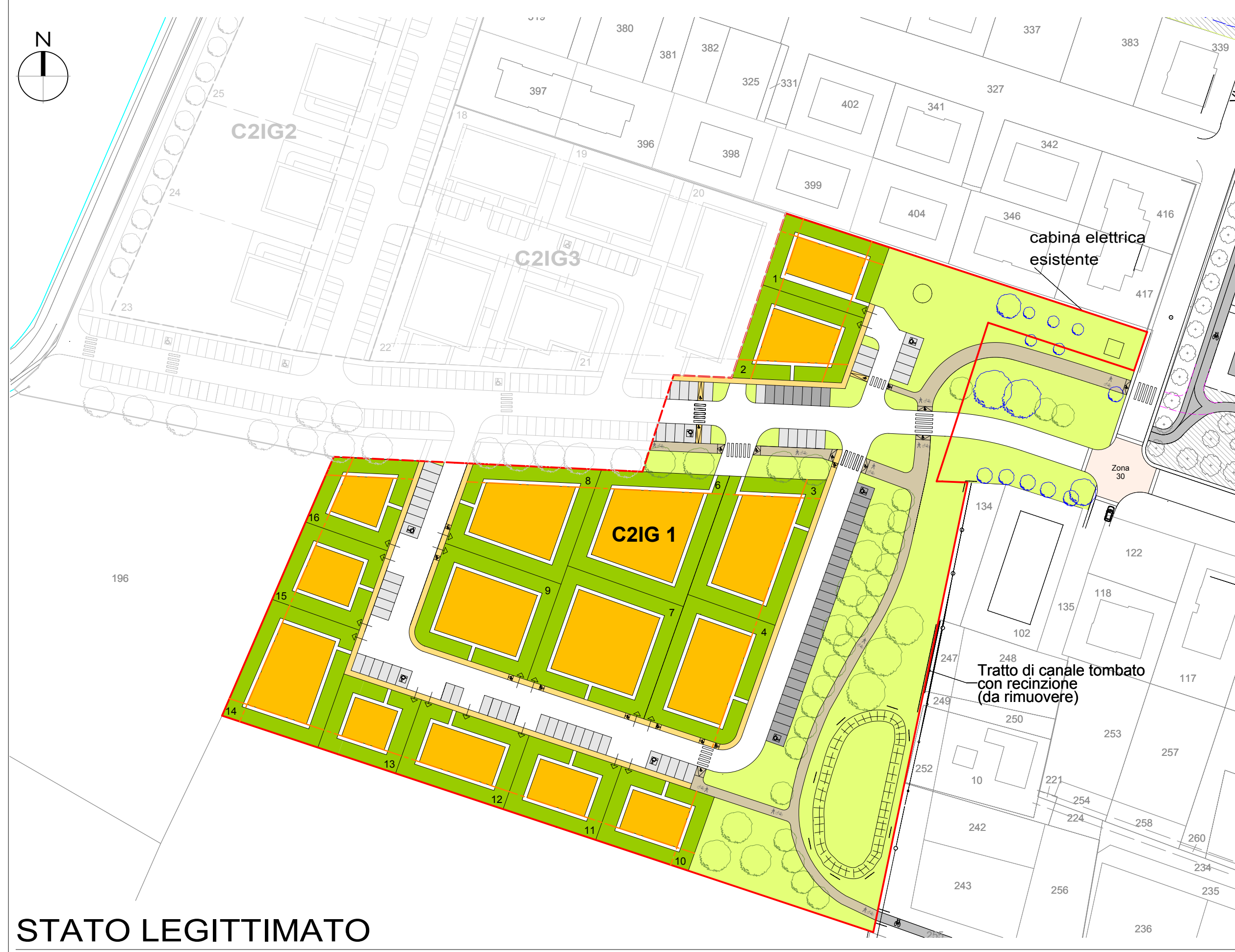

STATO LEGITTIMATO

DATI DI PROGETTO			
ST	da POU 40735 mq		
ST	reale 40470 mq		
SU	residenziale ammessa 9301 mq		
verifica STANDARD	da PRG	da PROGETTO	PROGETTO C2.IG1
verde pubblico	7265 mq	8005 mq	6495 mq
P1 10/30 mq SU	3100 mq (141 p.a.)	(155 p.a.)	780 mq (61 p.a.)
P2 (5%)	**	(106 p.a.)	457 mq (36 p.a.)

** Per i PPIP è previsto uno standard di parcheggi di U2 pari al 5% della ST; sarà comunque possibile, in fase di realizzazione del PP, rivedere tali parametri fermo restando gli standard di legge.

LOTTE	C2IG1				U.F.
	ST reale	SU	SF	P1 (pa) P2 (pa)	
	40470 mq	9301 mq	20870 mq	155 106	
sub. C2IG1	22114 mq	5330 mq	11208 mq	61 36	
lotto 1		257 mq	593 mq		0.433
lotto 2		260 mq	645 mq		0.403
lotto 3		455 mq	943 mq		0.482
lotto 4		455 mq	881 mq		0.515
lotto 6		520 mq	1075 mq		0.484
lotto 7		518 mq	1075 mq		0.482
lotto 8		452 mq	921 mq		0.491
lotto 9		452 mq	917 mq		0.493
lotto 10		264 mq	555 mq		0.475
lotto 11		264 mq	555 mq		0.475
lotto 12		306 mq	644 mq		0.475
lotto 13		222 mq	466 mq		0.476
lotto 14		419 mq	882 mq		0.473
lotto 15		244 mq	548 mq		0.445
lotto 16		242 mq	508 mq		0.476

VIA REBECCHI - C2IG

DATI DI PROGETTO			
ST	da POU 40735 mq		
ST	reale 40470 mq		
SU	residenziale ammessa 9301 mq		
verifica STANDARD	da PRG	da PROGETTO	PROGETTO C2.IG1
verde pubblico	7265 mq	8005 mq	6495 mq
P1 10/30 mq SU	3100 mq (141 p.a.)	(155 p.a.)	780 mq (61 p.a.)
P2 (5%)	**	(106 p.a.)	457 mq (36 p.a.)

** Per i PPIP è previsto uno standard di parcheggi di U2 pari al 5% della ST; sarà comunque possibile, in fase di realizzazione del PP, rivedere tali parametri fermo restando gli standard di legge.

LOTTE	C2IG1				U.F.
	ST reale	SU	SF	P1 (pa) P2 (pa)	
	40470 mq	9301 mq	20870 mq	155 106	
sub. C2IG1	22114 mq	5330 mq	11208 mq	61 36	
lotto 1		567 mq	1238 mq		0.457
lotto 3		455 mq	943 mq		0.482
lotto 4		455 mq	881 mq		0.515
lotto 6		515 mq	1075 mq		0.479
lotto 7		513 mq	1075 mq		0.477
lotto 8		452 mq	921 mq		0.491
lotto 9		452 mq	917 mq		0.493
lotto 10		264 mq	555 mq		0.475
lotto 11		264 mq	555 mq		0.475
lotto 12		306 mq	644 mq		0.475
lotto 13		222 mq	466 mq		0.476
lotto 14		379 mq	882 mq		0.429
lotto 15		244 mq	548 mq		0.445
lotto 16		242 mq	508 mq		0.476

VIA REBECCHI - C2IG

DATI DI PROGETTO			
ST	da POU 40735 mq		
ST	reale 40470 mq		
SU	residenziale ammessa 9301 mq		
verifica STANDARD	da PRG	da PROGETTO	PROGETTO C2.IG1
verde pubblico	7265 mq	8005 mq	6495 mq
P1 10/30 mq SU	3100 mq (141 p.a.)	(155 p.a.)	780 mq (61 p.a.)
P2 (5%)	**	(106 p.a.)	457 mq (36 p.a.)

** Per i PPIP è previsto uno standard di parcheggi di U2 pari al 5% della ST; sarà comunque possibile, in fase di realizzazione del PP, rivedere tali parametri fermo restando gli standard di legge.

LOTTE	C2IG1				U.F.
	ST reale	SU	SF	P1 (pa) P2 (pa)	
	40470 mq	9301 mq	20870 mq	155 106	
sub. C2IG1	22114 mq	5330 mq	11208 mq	61 36	
lotto 1		567 mq	1238 mq		0.457
lotto 2		260 mq	645 mq		0.403
lotto 3		455 mq	943 mq		0.482
lotto 4		455 mq	881 mq		0.515
lotto 6		515 mq	1075 mq		0.479
lotto 7		513 mq	1075 mq		0.477
lotto 8		452 mq	921 mq		0.491
lotto 9		452 mq	917 mq		0.493
lotto 10		264 mq	555 mq		0.475
lotto 11		264 mq	555 mq		0.475
lotto 12		306 mq	644 mq		0.475
lotto 13		222 mq	466 mq		0.476
lotto 14		379 mq	882 mq		0.429
lotto 15		244 mq	548 mq		0.445
lotto 16		242 mq	508 mq		0.476

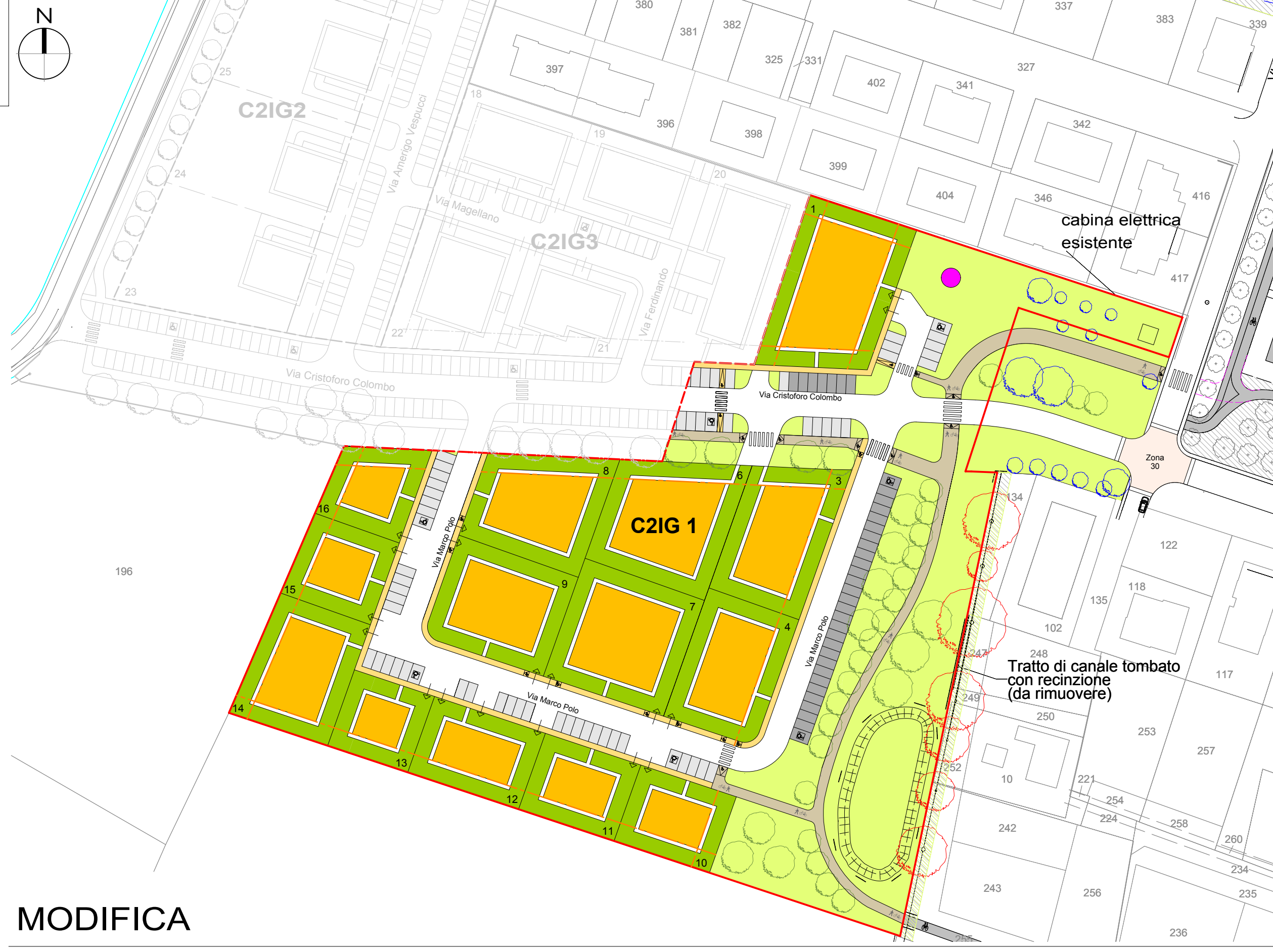

MODIFICA



SINOSSI

LEGENDA:

- Base catastale
- Rilievo planimetrico
- Limite di comparto C2IG1
- - - Limite di subcomparto C2IG2-C2IG3
- - - Perimetro lotto
- Allineamenti prevalenti
- Ciclabile fuori comparto esistente
- Ciclabile fuori comparto in progetto
- Canale
- Verde pubblico
- Verde pubblico fuori comparto
- Alberature monumentali esistenti
- Alberature esistenti
- Alberature di progetto
- Sagoma fabbricati
- Parcheggi P1
- Parcheggi P2
- Percorsi ciclopedonali
- Percorsi pedonali
- Nuovo percorso ciclabile comunale
- Area di cessione extra standard
- Aggiunto
- Rimosso

TAVOLA: **3**

AEIDILIS
consulenza immobiliare integrata

COMUNE DI NONANTOLA
PROVINCIA DI MODENA

MODIFICA
Piano Particolareggiato di Iniziativa Pubblica
Comparto C2.IG - Via Rebecchi
Sub-Comparto C2IG1
art. 21 e 22; L.R. 47/78

PROGETTO
RETE ACQUA

PROGETTISTA:
ING. GIACOBBAZZI ROBERTO
Via Pietro Gasparelli 47091
C.F. GCBRR170HZZF237E
P.IVA: 02034480368
41124 Modena
tel.: 059/9810244

COLLABORATORI:
Arch. Andrea Licotti

RICHEDENTI PROPRIETARI:
GIACOBBAZZI ROBERTO

GIACOBBAZZI REAL ESTATE S.R.L.

SCALA:
1:500

DATA:
22/02/2019

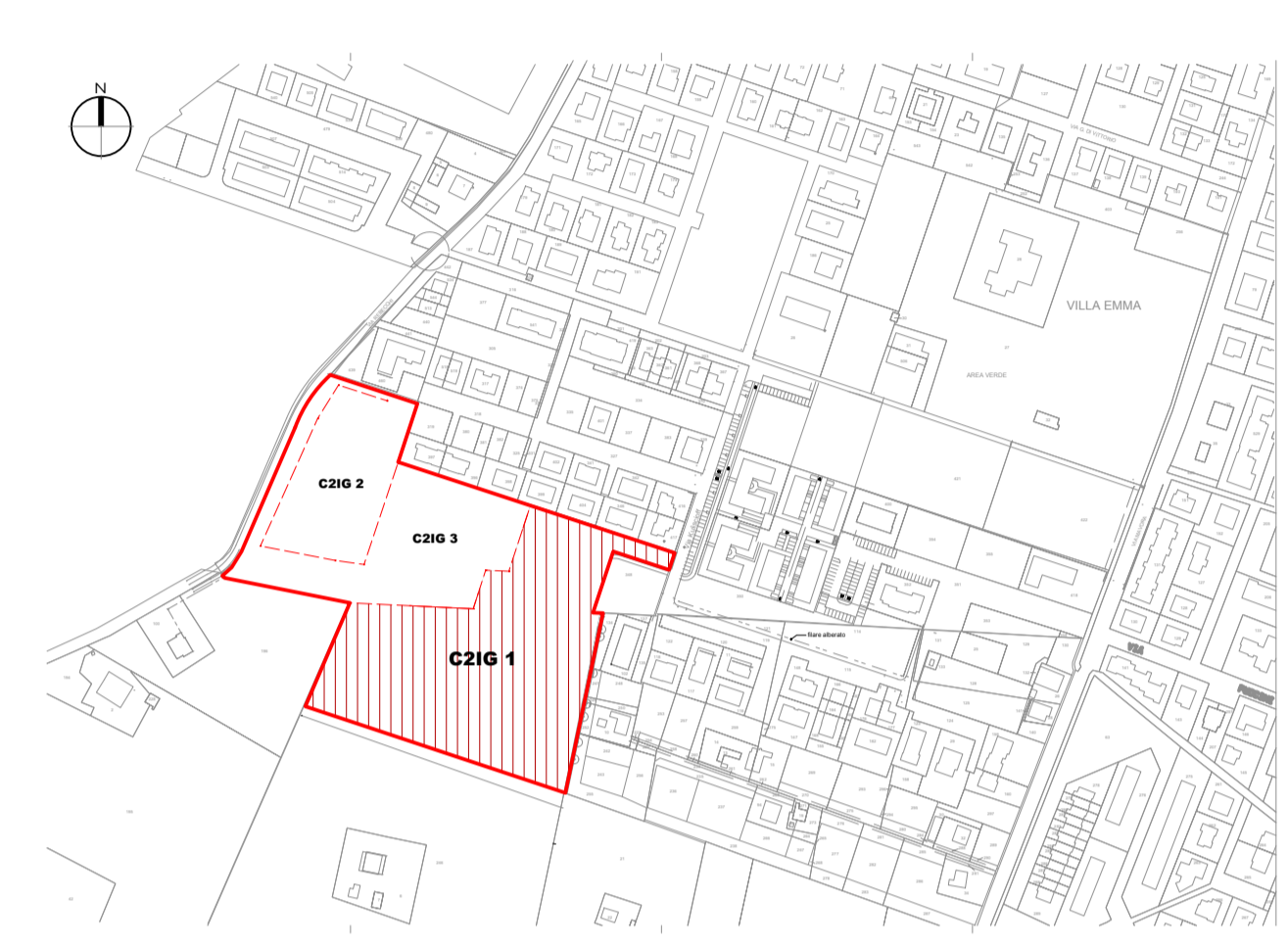

FG 54, MAP. 101, 348, 349, 350, 354, 355, 356, 357, 360, 361,
362, 365, 366, 369, 374, 376, 385, 393, 394, 403, 404.
FG 55, MAP. 574, 575, 584, 597, 598.



- Rete acqua esistente
(Pch1, Pch2, Pch3 punti di consegna disponibili)
- - - Rete acqua in progetto
- M Saracinesche in progetto
- M Pozzetti a terra esterni alla proprietà
- Limite di subcomparto C2IG1
- - - Limite di subcomparto C2IG2-C2IG3
- Allineamenti prevalenti
- Area di cessione extra standard



TAVOLA: **4**

AEIDILIS
consulenza immobiliare integrata

COMUNE DI NONANTOLA
PROVINCIA DI MODENA

MODIFICA
Piano Particolareggiato di Iniziativa Pubblica
Comparto C2.IG - Via Rebecchi
Sub-Comparto C2IG1
art. 21 e 22; L.R. 47/78

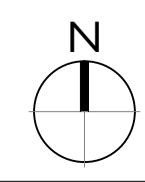
PROGETTO
RETE GAS

PROGETTISTA:
ING. GIACOBBAZZI ROBERTO
Via Pietro Gaspare 47091
C.F. GCBRR170HZZF237E
P.IVA: 02034480368
41124 Modena
tel.: 059/9810244

COLLABORATORI:
Arch. Andrea Licotti

RICHEDENTI PROPRIETARI:
GIACOBBAZZI ROBERTO

GIACOBBAZZI REAL ESTATE S.R.L.

SCALA:
1:500

DATA:
22/02/2019



FG 54, MAP. 101, 348, 349, 350, 354, 355, 356, 357, 360, 361,
362, 365, 366, 369, 374, 376, 385, 393, 394, 403, 404.
FG 55, MAP. 574, 575, 584, 597, 598.

LEGENDA

- Rete gas esistente (PcG2, PcG3 punti di consegna disponibili)
- Rete gas bp in progetto
- Armadietti contatori in nicchia
- Limite di subcomparto C2IG1
- Limite di subcomparto C2IG2-C2IG3
- Allineamenti prevalenti
- Area di cessione extra standard



TAVOLA: **5**

AEIDILIS
consulenza immobiliare integrata

COMUNE DI NONANTOLA
PROVINCIA DI MODENA

MODIFICA
Piano Particolareggiato di Iniziativa Pubblica
Comparto C2.IG - Via Rebecchi
Sub-Comparto C2IG1
art. 21 e 22; L.R. 47/78

PROGETTO
RETE TELEFONO E FIBRA OTTICA

FILE: 208.5_Modifica_PP_E1.5

SCALA: 1:500

PROGETTISTA:
ING. GIACOBBAZZI ROBERTO
Via Pietro Candini 47091
C.F. GCBRR170HZZF237E
P.IVA: 02034480368
41124 Modena
tel.: 059/9810244

COLLABORATORI:
Arch. Andrea Licotti

RICHIEDENTI PROPRIETARI:
GIACOBBAZZI ROBERTO

GIACOBBAZZI REAL ESTATE S.R.L.

DATA: 22/02/2019



FG 54, MAP. 101, 348, 349, 350, 354, 355, 356, 357, 360, 361, 362, 365, 366, 369, 374, 376, 385, 393, 394, 403, 404.
FG 55, MAP. 574, 575, 584, 597, 598.

LEGENDA

- Canallizzazione generale esistente
- Canallizzazione generale in progetto corrugato HPDE tipo strutturale 2ø125 PVC per rete telecomunicazione rame e fibra ottica
- Canallizzazione all'edificio corrugato HPDE tipo strutturale 1ø125 PVC per rete telecomunicazione rame e fibra ottica
- Canallizzazione tra colonnina stradale in pvc e pozzetto di manovra prefabbricato corrugato 1ø63 PVC per rete telecomunicazione rame e fibra ottica
- Pozzetto di giunzione prefabbricato 125x80 cm
- Pozzetto di manovra prefabbricato 40x76 cm
- Colonnina stradale in pvc (dimensioni in figura)
- Limite di subcomparto C2IG1
- Limite di subcomparto C2IG2-C2IG3
- Allineamenti prevalenti
- Area di cessione extra standard

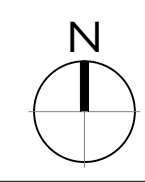
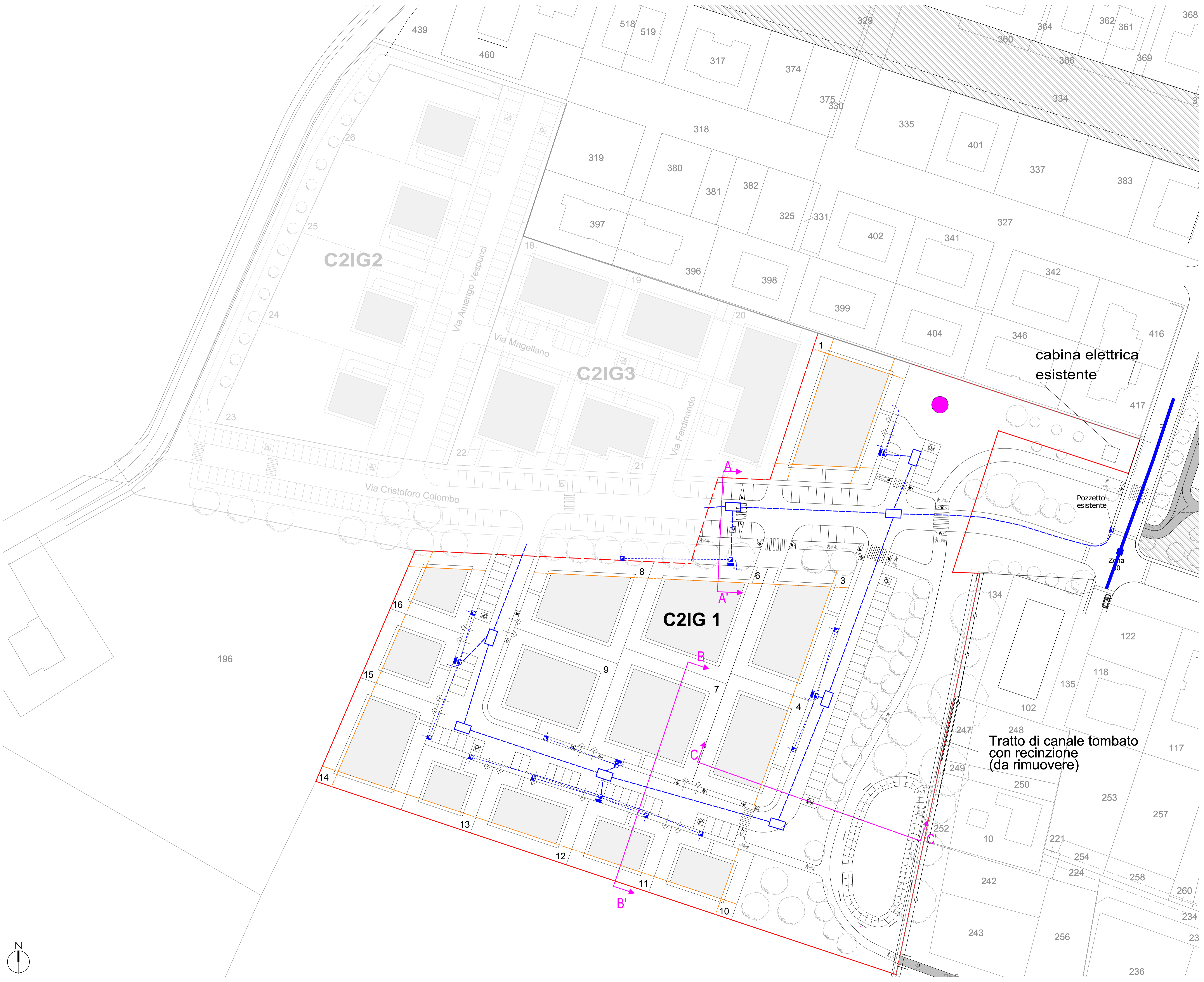
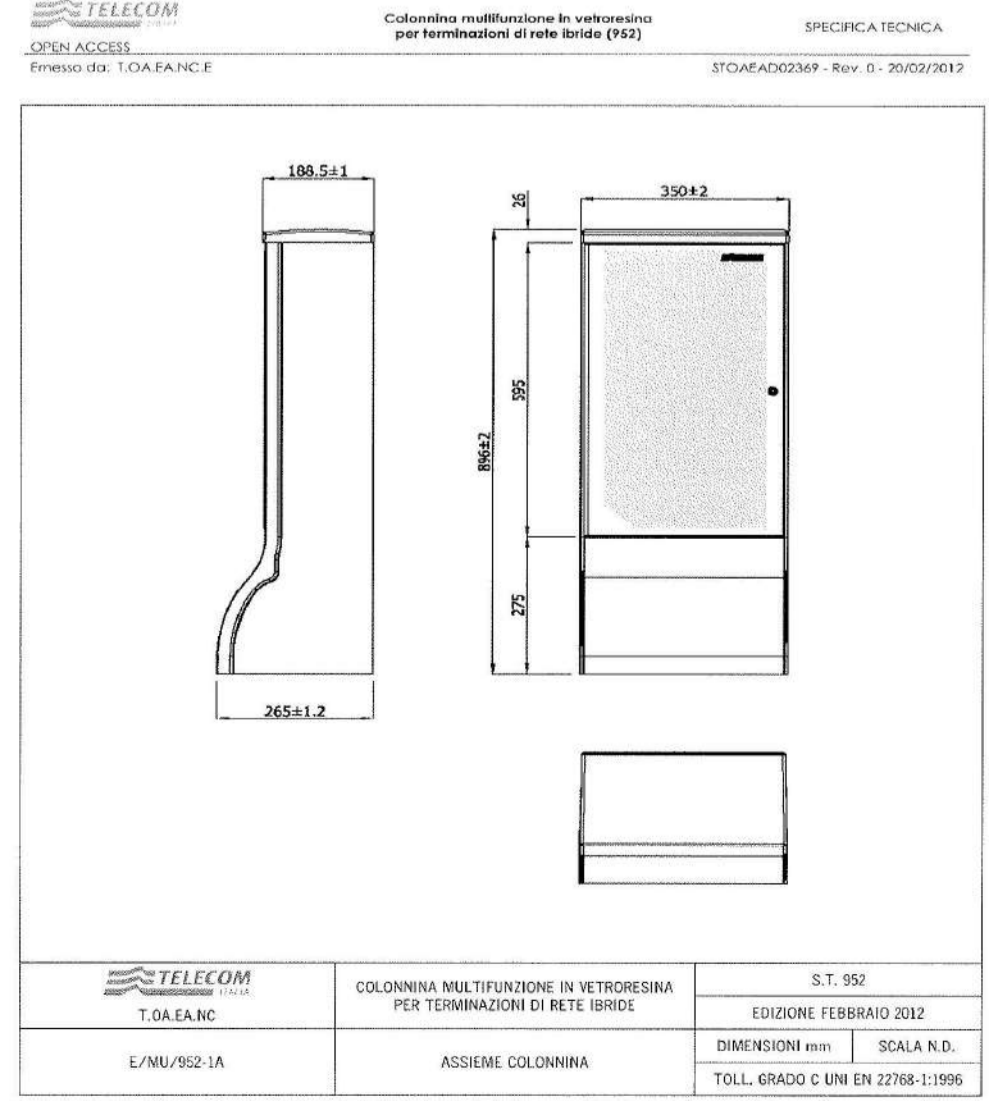

TAVOLA

AEDILIS
consulenza immobiliare integrata

COMUNE DI NONANTOLA
PROVINCIA DI MODENA

MODIFICA
Piano Particolareggiato di Iniziativa Pubblica
Comparto C2.IG - Via Rebecchi
Sub-Comparto C2IG1
art. 21 e 22; L.R. 47/78

PROGETTO
RETE ACQUE BIANCHE E NERE

FILE: 08_1_2019a_PP_21a

SCALA: 1:500

PROGETTISTA: ING. GIACOBBAZZI ROBERTO
Via Piero Gobetti 4/101
C.F. 02687710457
P.IVA 0208483096
41124 Modena
Tel. 059/591004

COLLABORATORI:
Arch. Andrea Lodi

INGEGNERI RESPONSABILI:
GIACOBBAZZI ROBERTO

GIACOBBAZZI REAL ESTATE S.R.L.

DATA: 22/02/2019

FG 54, MAP. 101, 348, 349, 350, 354, 355, 356, 357, 360, 361, 362, 365, 366, 369, 374, 376, 395, 393, 394, 403, 404, FG 55, MAP. 574, 575, 584, 597, 598.

QUOTE DI SCORRIMENTO			
Acque bianche		Acque nere	
Pozzetto	Qs	Pozzetto	Qs
B01-A	-2,15 m	N01	-1,33 m
B01-B	-2,16 m	N03	-1,26 m
B01-C	-2,30 m	N04	-1,21 m
B01-D	-2,37 m	N05	-0,94 m
B01-E	-2,40 m	N09	-0,87 m
B01-F	-2,42 m	N13	-0,73 m
B01-G	-2,44 m	N13-1	-0,70 m
B01-H	-2,47 m	N15	-0,68 m
B01-I	-2,79 m	N18	-0,87 m
B02	-1,69 m		
B03	-1,67 m		
B04	-1,65 m		
B04-1	-1,64 m		
B04-2	-1,64 m		
B05	-1,62 m		
B09	-1,54 m		
B13	-1,44 m		
B15	-1,39 m		
B18	-1,57 m		

- LEGENDA**
- Fogna mista esistente (PrN1, PrN2, PrN3 recapiti disponibili)
 - Condotta acque bianche verso via Mavora
 - Condotta acque bianche in progetto ø800 CL5
 - Condotta acque bianche esistenti comparto C2.N3
 - Pozzetto ispezionabile acque bianche prefabbricato DIM. INT. 60 x 60 cm con chiusura con botola in ghisa lamellare periferica UNI EN 1561 D400
 - Pozzetto ispezionabile acque bianche prefabbricato DIM. INT. 120 x 120 cm con chiusura con botola in ghisa lamellare periferica UNI EN 1561 D400
 - Caditoia sifonata in ghisa lamellare periferica UNI EN 124 - C250 per raccolta acque meteoriche DIM. INT. 30x30cm con collegamento al pozzetto ø160 PVC
 - Allacciamento ai lotti rete acque bianche con pozzetto d'ispezione DIM. INT. 60x60cm
 - Condotta acque nere in progetto PVC SN8 UNI EN 1401-1
 - Condotta acque nere esistenti del comparto C2.N3
 - Pozzetto resinato ispezionabile acque nere DIM. INT. 60 x 60cm con chiusura con botola in ghisa lamellare periferica UNI EN 1561 D400
 - Pozzetto di ispezione resinato acque nere DIM. INT. 60 x 60cm in CAV
 - Accumulo da 6 m³ interna ai lotti per garantire invarianza idraulica
 - Caditoia esistente
 - Limite di subcomparto C2IG1
 - Limite di subcomparto C2IG2-C2IG3
 - Allineamenti prevalenti
 - Area di cessione extra standard

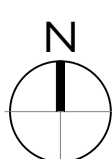
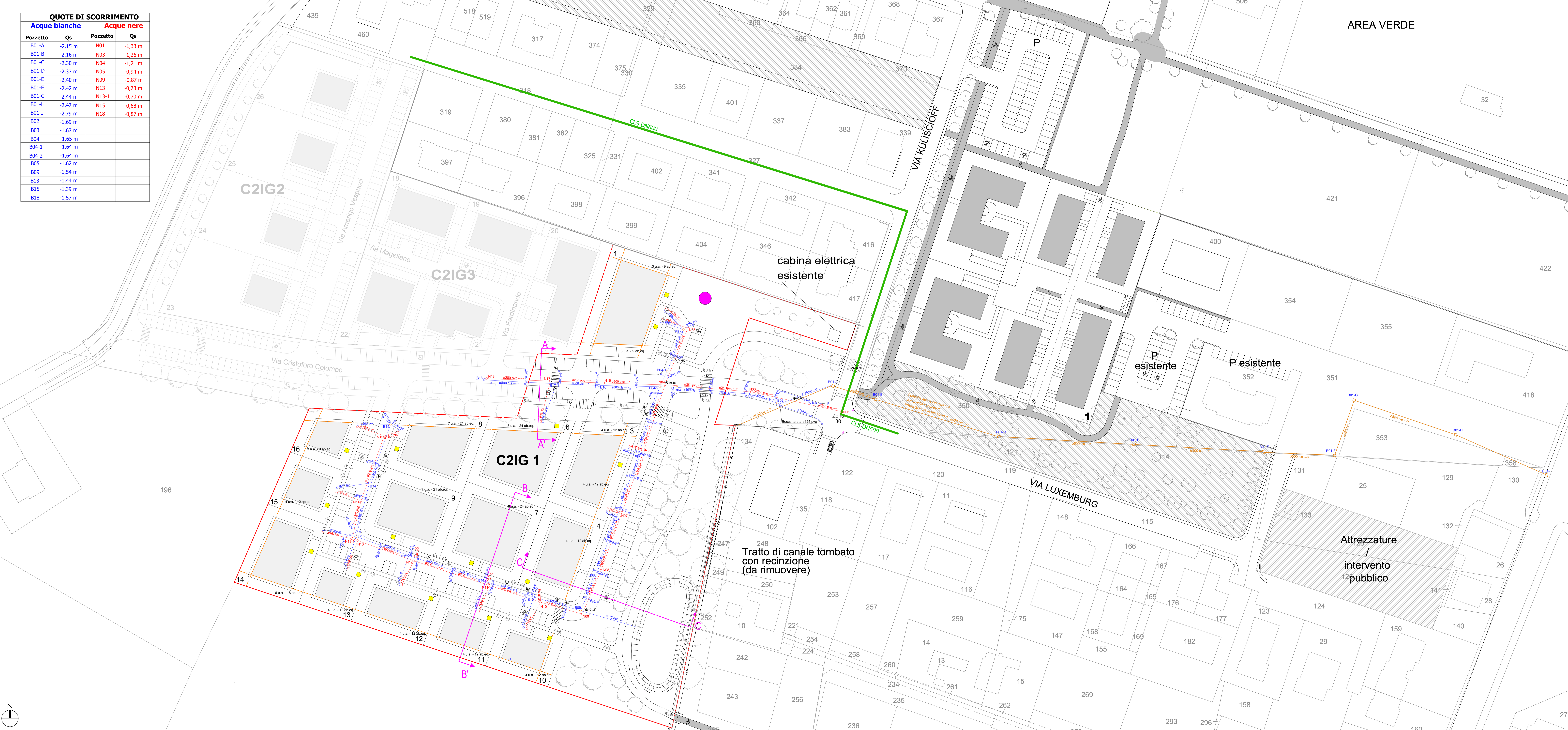

AREA VERDE

Attrezzature / intervento pubblico

FILE: 205_5_ModPa_PP_01_1

SCALA: 1:500

PROGETTISTA: ING. GIACOBBAZZI ROBERTO
Via Pietro Gaslini 47104
C.F. 02681770425-237E
P.IVA. 02034460368
61124 Modenesa
tel. 059/9610244

COLLABORATORI: Arch. Andrea Livorni

RICHIEDENTI PROPRIETARI: GIACOBBAZZI ROBERTO

GIACOBBAZZI REAL ESTATE S.R.L.

COMUNE DI NONANTOLA
PROVINCIA DI MODENA

MODIFICA
Piano Particolareggiato di Iniziativa Pubblica
Comparto C2.IG - Via Rebecchi
Sub-Comparto C2IG1
art. 21 e 22; L.R. 47/78

PROGETTO
RETE ELETTRICA

DATA: 22/02/2019

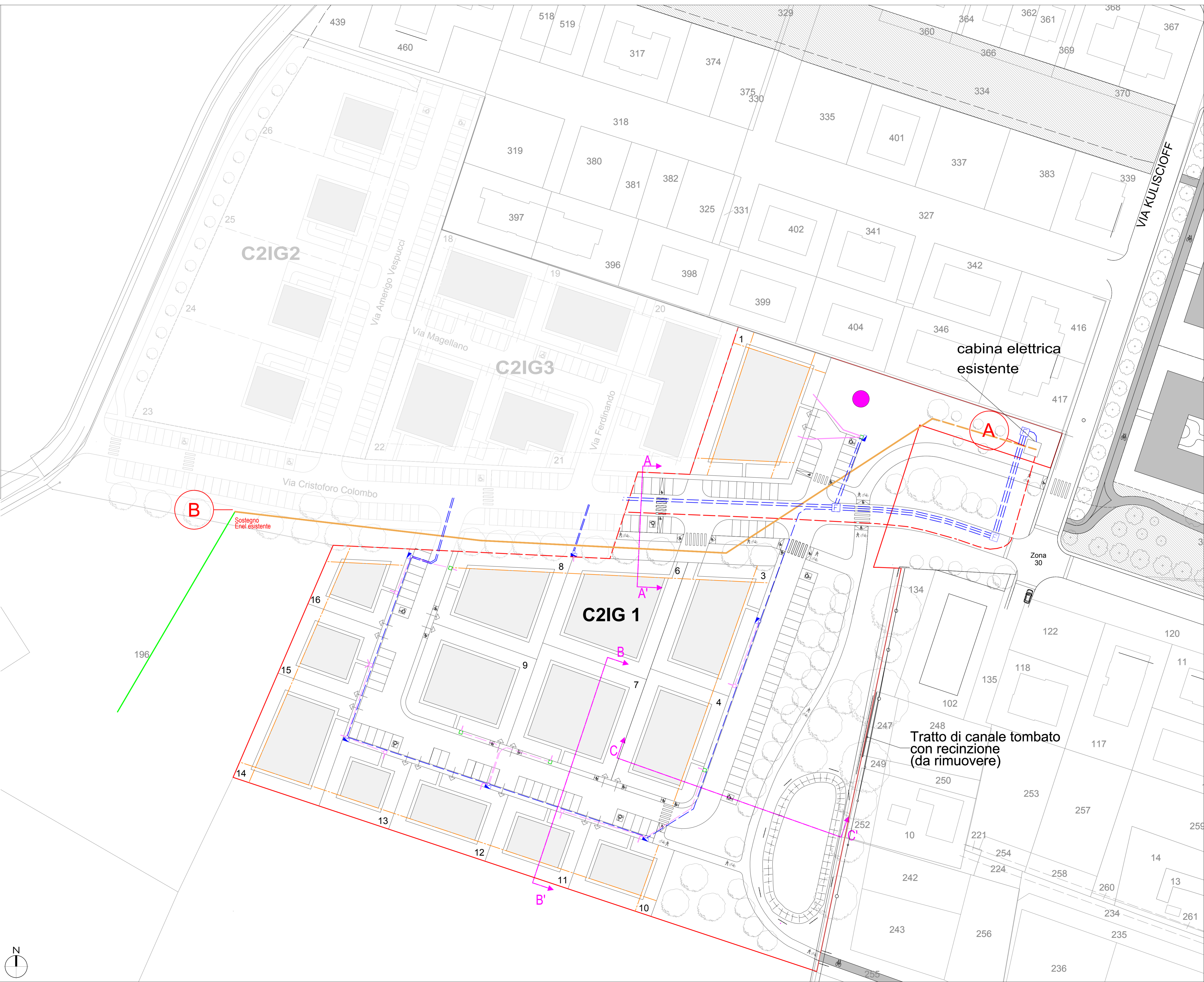
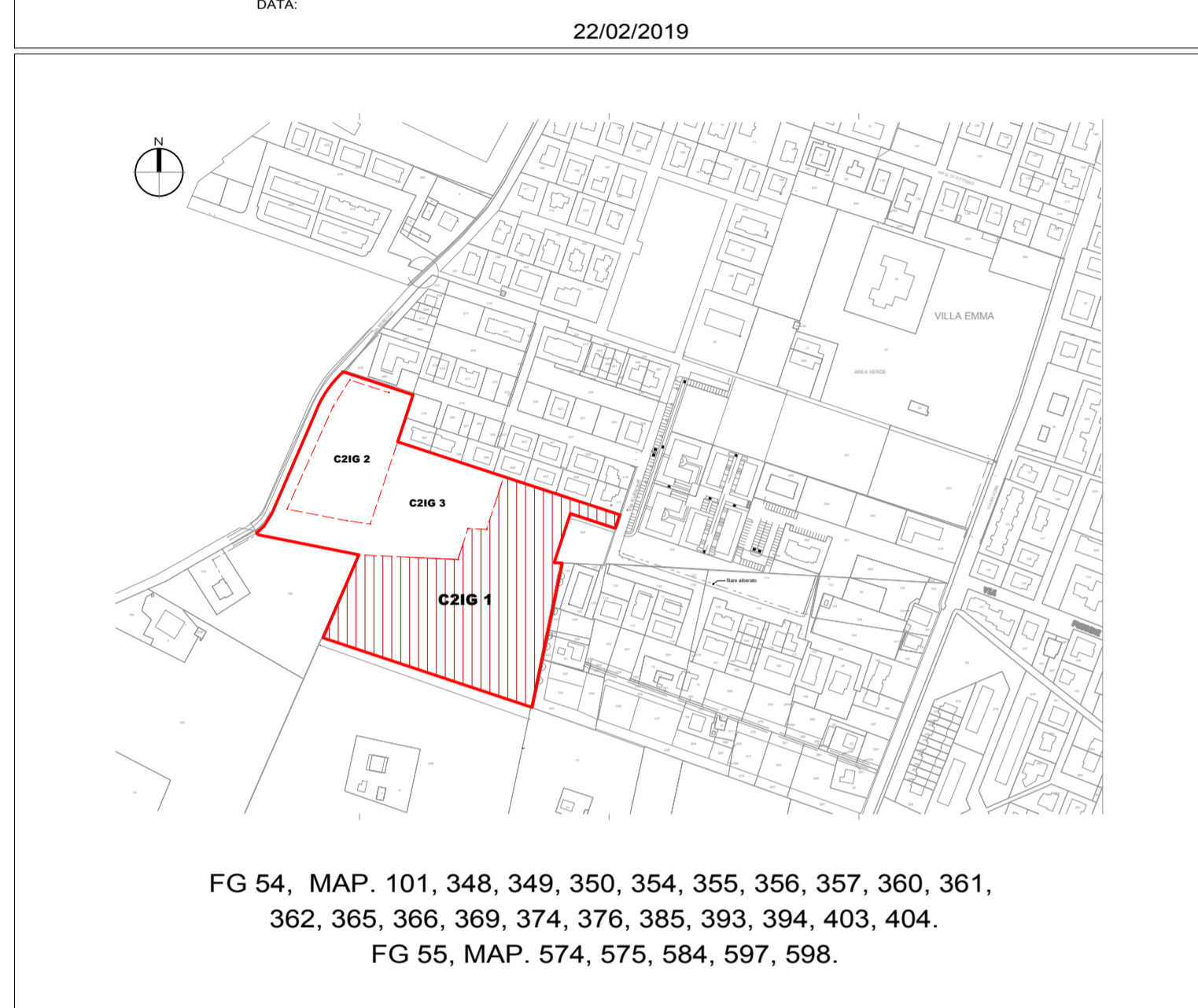

- LEGENDA**
- Armadio stradale di sezionamento con pozzetto DIM. INT. 60X60 CM
 - Pozzetto in progetto DIM. INT. 70X70 CM
 - Pozzetti DIM. INT. 0,5x0,5 cm Singoli lotti
 - Pozzetti DIM. INT. 0,4x0,4 cm Singoli lotti
 - Tubazioni DIAM. 160mm Linea media tensione
 - Tubazioni Diam. 125mm Linee principali
 - Tubazioni Diam. 125mm singoli lotti
 - Predisposizioni singoli lotti
 - Linea elettrica aerea a media tensione da demolire
 - Linea elettrica in cavo interrato a media tensione da demolire
 - Indicazione di inizio/fine tratta di linea o posizione di nuova cabina
 - Recettore più prossimo all'impianto in ogni singola tratta
 - Limite di subcomparto C2IG1
 - Limite di subcomparto C2IG2-C2IG3
 - Allineamenti prevalenti
 - Area di cessione extra standard
- A-B: linea aerea interferente con intervento edificatorio, da interrare (a cura e spese del richiedente)

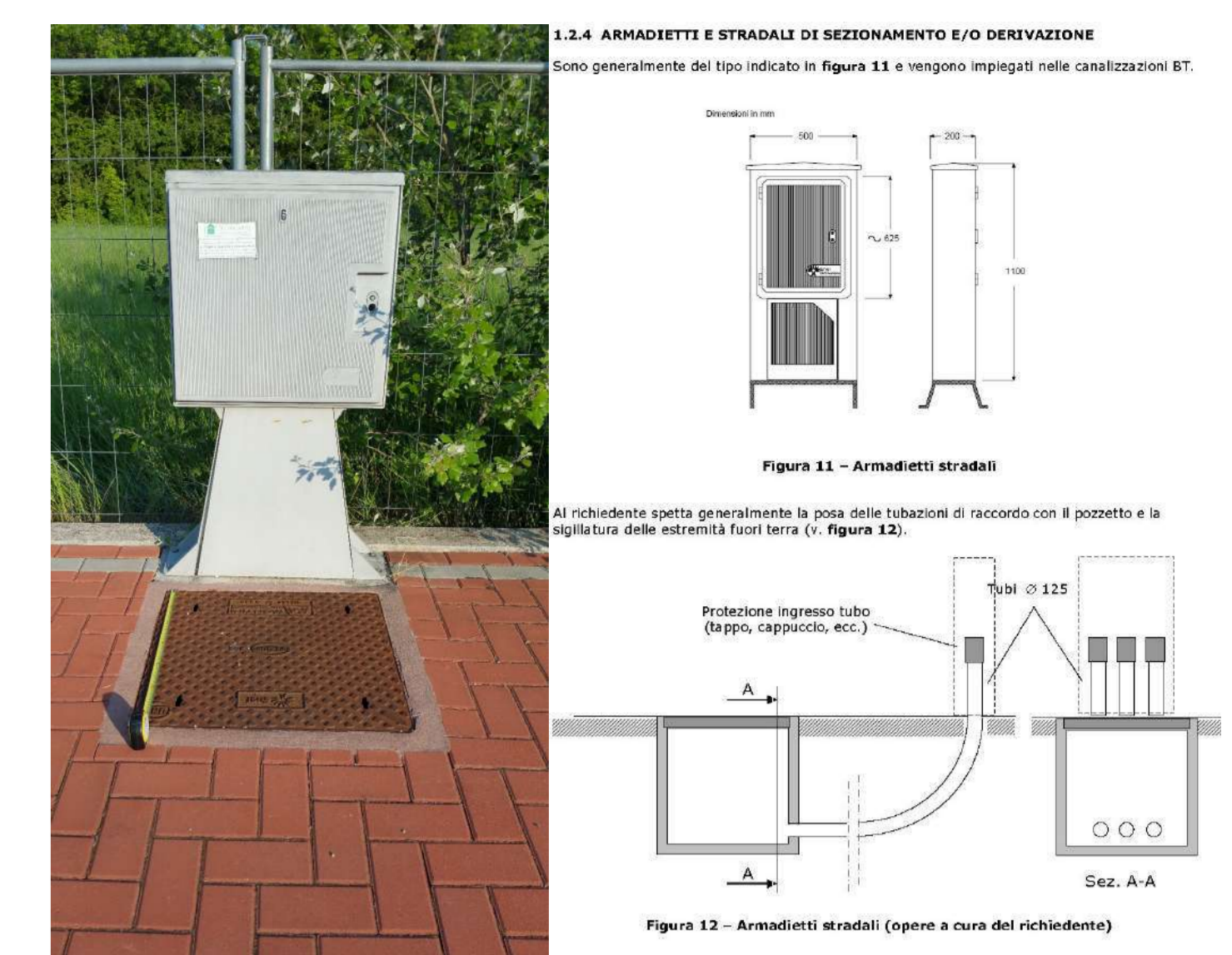

Particolare Posa Pozzetto Rete BT Enel

Linea in cavo interrato BT
SOLUZIONE COSTRUTTIVA
CANALIZZAZIONE PER POSA IN TUBAZIONE

Linea in cavo interrato BT
SOLUZIONE COSTRUTTIVA
CANALIZZAZIONE PER POSA IN TUBAZIONE

Linea in cavo interrato BT
SOLUZIONE COSTRUTTIVA
CANALIZZAZIONE PER POSA IN TUBAZIONE

Linea in cavo interrato BT
SOLUZIONE COSTRUTTIVA
CANALIZZAZIONE PER POSA IN TUBAZIONE

PROTEZIONI MECCANICHE E SUPPORTI M5.1

PROTEZIONI MECCANICHE TUBI IN POLIETILENE

Dimensione (mm)	L	Colore	Materiali	Tabella
25	30			200510
32	30			200511
40	30			200512
50	30			200513
63	30			200514
75	30			200515
90	30			200516
110	30			200517
125	30			200518
150	30			200519

PROTEZIONI MECCANICHE TUBI IN PVC AUTOSTINGENTE

Dimensione (mm)	L	Colore	Materiali	Tabella
25	30			200520
32	30			200521
40	30			200522
50	30			200523
63	30			200524
75	30			200525
90	30			200526
110	30			200527
125	30			200528
150	30			200529

AEIDILIS
consulenza immobiliare integrata

COMUNE DI NONANTOLA
PROVINCIA DI MODENA

7.2

MODIFICA

Piano Particolareggiato di Iniziativa Pubblica
Comparto C2.IG - Via Rebecchi
Sub-Comparto C2IG1
art. 21 e 22; L.R. 47/78

PROGETTO
RETE ILLUMINAZIONE PUBBLICA

FILE: 205_5_Modifica_PP_017.2
SCALA: 1:500
PROGETTISTA: ING. GIACOBRAZZI ROBERTO
Via Pietro Gaspari 41018
C.F. 02681770425-2376
P.IVA. 02034480368
41102 Modenesa
Tel. 059/9610244
COLLABORATORI: Arch. Andrea Liovari
RICHIEDENTI PROPRIETARI: GIACOBRAZZI ROBERTO
GIACOBRAZZI REAL ESTATE S.R.L.

DATA: 22/02/2019



LEGENDA

- Linea di alimentazione Rete illuminazione pubblica DN125PVC
- Conduzione interrata: n.10 cavi unipolari di tipo FG7R con sezione S=6mm² (n.5 circuiti L-N) in caviotto in PVC con diametro D=110mm
- Picchetto in acciaio zincato L=1,5m
- Collegamento dello scaricatore al dispersore di terra: cavo G/V N07V-K con formazione 1G16 in tubo in esterno con diametro D=32mm
- Palo conico in acciaio zincato h. 10m f.t. con armatura stradale a tecnologia LED (76 W) tipo "ITALO 1" con plinto 115x168x100h, prolunga per pozzetto ispezione DIM.INT. 42x42 cm, chiuso in ghisa sferoidale 50x50 cm
- Palo cilindrico in acciaio zincato h. 3,5m f.t. con apparecchio per arredo urbano con ottica per percorsi ciclabili a tecnologia LED (31 W) tipo "ECO RAYS TP" con plinto 48x65x48h, prolunga per pozzetto ispezione DIAM. INT. 23 cm, chiuso in ghisa sferoidale 40x40 cm
- Palo cilindrico in acciaio zincato h. 3,5m f.t. con apparecchio per arredo urbano con ottica per percorsi ciclabili a tecnologia LED (15,5 W) tipo "ECO RAYS TP" con plinto 48x65x48h, prolunga per pozzetto ispezione DIAM. INT. 23 cm, chiuso in ghisa sferoidale 40x40 cm
- Cabina MT esistente
- Pozzetto prefabbricato in C.A.V. DIM. INT. 40x40cm con botola in ghisa sferoidale C250 UNI EN 124
- Contatore fornitura ENEL
- Regolatore di flusso e quadro di comando e distribuzione
- Limite di subcomparto C2IG1
- Limite di subcomparto C2IG2-C2IG3
- Allineamenti prevalenti
- Area di cessione extra standard

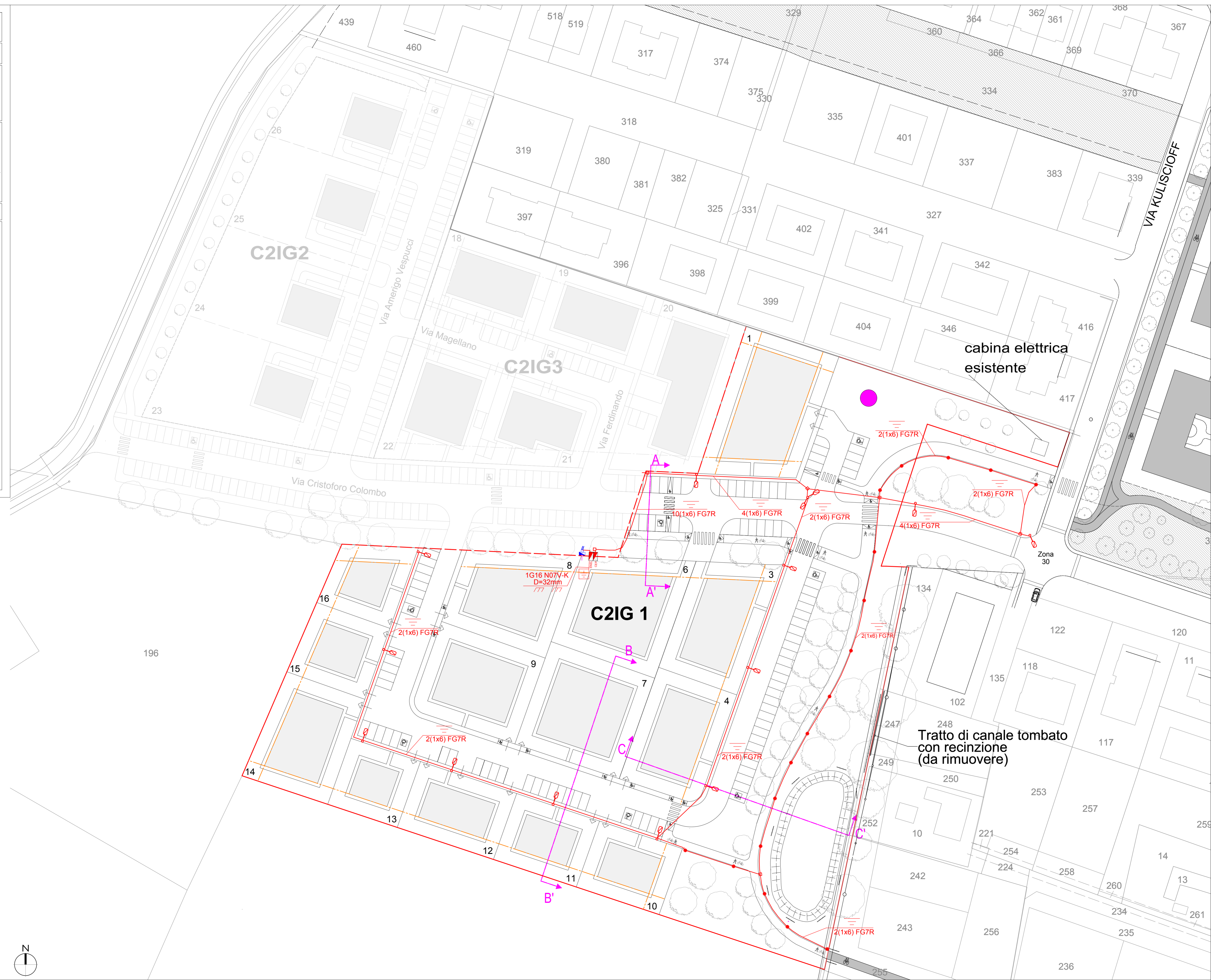

Plinto per pali per percorso ciclabile

EMIC E.M.I.C. s.r.l. - Industria Manifattura in Cemento
Via Nazionale 670 - 41023 BOSARDO (RO) - ITALY
P.IVA 0224960294 - C.C.I.A.A. 761519 - Trib. (Ro) 2361
Tel. 042.246.21.66 - Fax. 042.246.20.29
www.emic.it - emic@emic.it

Scheda Tecnica Prodotto
Cod. Prodotto **PLIN00099**
Data **14.10.13**
Revisione
Riferimento Linea Prodotto 210.070 728

Plinto I.P. 48x65x48h per palo da 5,50 m

Planta e Sezioni

Tabella di Ripiegolo

ALTEZZA ILLUMINAZIONE	Misure cm
a	48
b	65
c	48
d	14,5
e	23
f	40
g	40
h	21
i	12
l	12
m	21

Quantità per pacco sfuso
greczo

Modalità di Pos

Voci di Capitolo

Impiegabilità

Certificazioni

Plinto per pali illuminazione stradale

EMIC E.M.I.C. s.r.l. - Industria Manifattura in Cemento
Via Nazionale 670 - 41023 BOSARDO (RO) - ITALY
P.IVA 0224960294 - C.C.I.A.A. 761519 - Trib. (Ro) 2361
Tel. 042.246.21.66 - Fax. 042.246.20.29
www.emic.it - emic@emic.it

Scheda Tecnica Prodotto
Cod. Prodotto **PLIN00115**
Data **14.10.13**
Revisione
Riferimento Linea Prodotto 210.040 734

Plinto I.P. 115x68x100h per palo da 11,2 m

Planta e Sezioni

Tabella di Ripiegolo

ALTEZZA ILLUMINAZIONE	Misure cm
a	97
b	115
c	68
d	29
e	50
f	50
g	39
h	19
i	19
l	39

Quantità per pacco sfuso
greczo

Modalità di Pos

Voci di Capitolo

Impiegabilità

Certificazioni

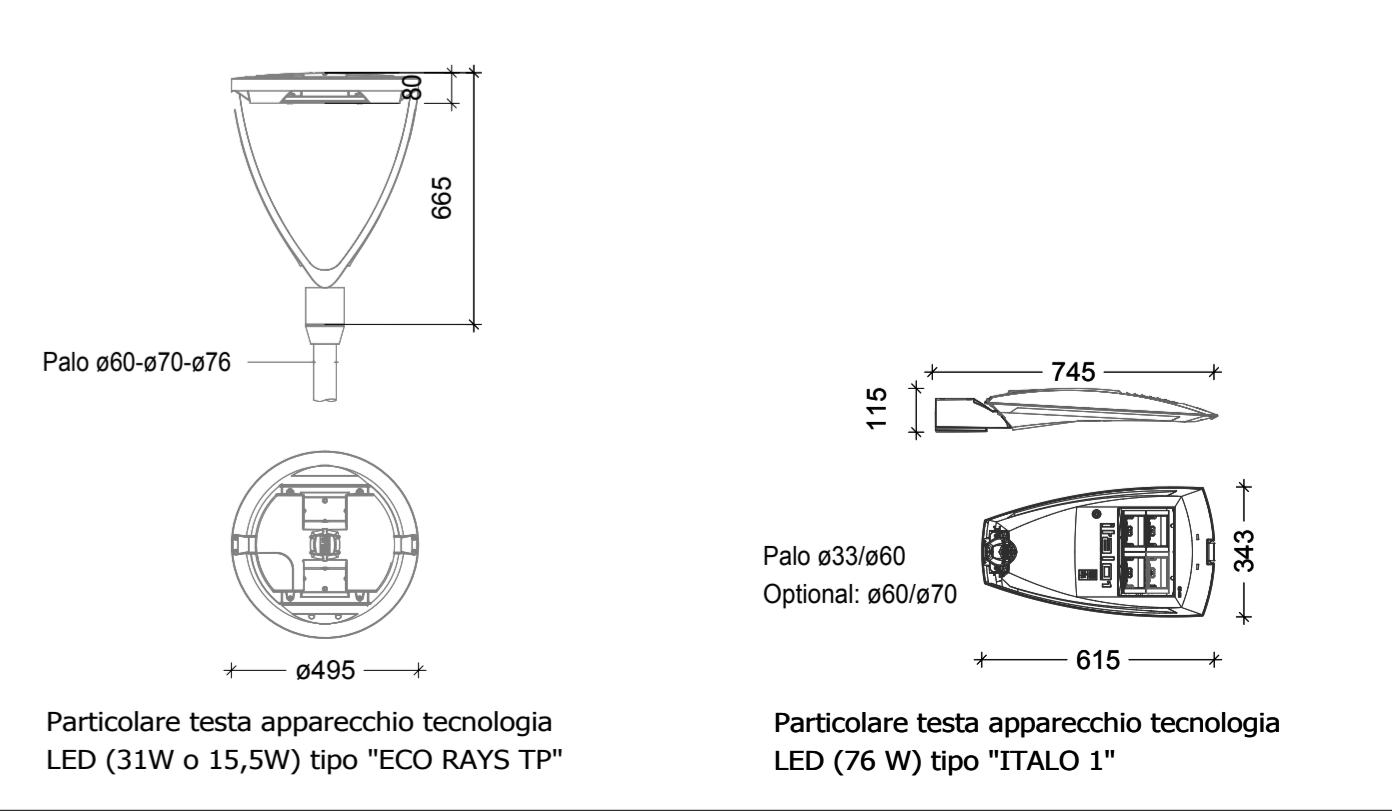

AEDILIS
consulenza immobiliare integrata

COMUNE DI NONANTOLA
PROVINCIA DI MODENA

MODIFICA
Piano Particolareggiato di Iniziativa Pubblica
Comparto C2.IG - Via Rebecchi
Sub-Comparto C2IG1
art. 21 e 22; L.R. 47/78

PARTICOLARI COSTRUTTIVI

FILE: 08_02019A_P1_01
SCALA: 1:500 - 1:100 - 1:50
PROGETTISTA: ING. GIACOBACCI ROBERTO
VIA PIETRO DANTE 47/58
C.F. 0248575042578
P. IVA 0204840045
41124 Modena
tel. 059/800004
COLLABORATORI:
Arch. Andrea Lorenzi
INGEGNERI RESPONSABILI:
GIACOBACCI ROBERTO
GIACOBACCI REAL ESTATE S.R.L.

DATA: 22/02/2019

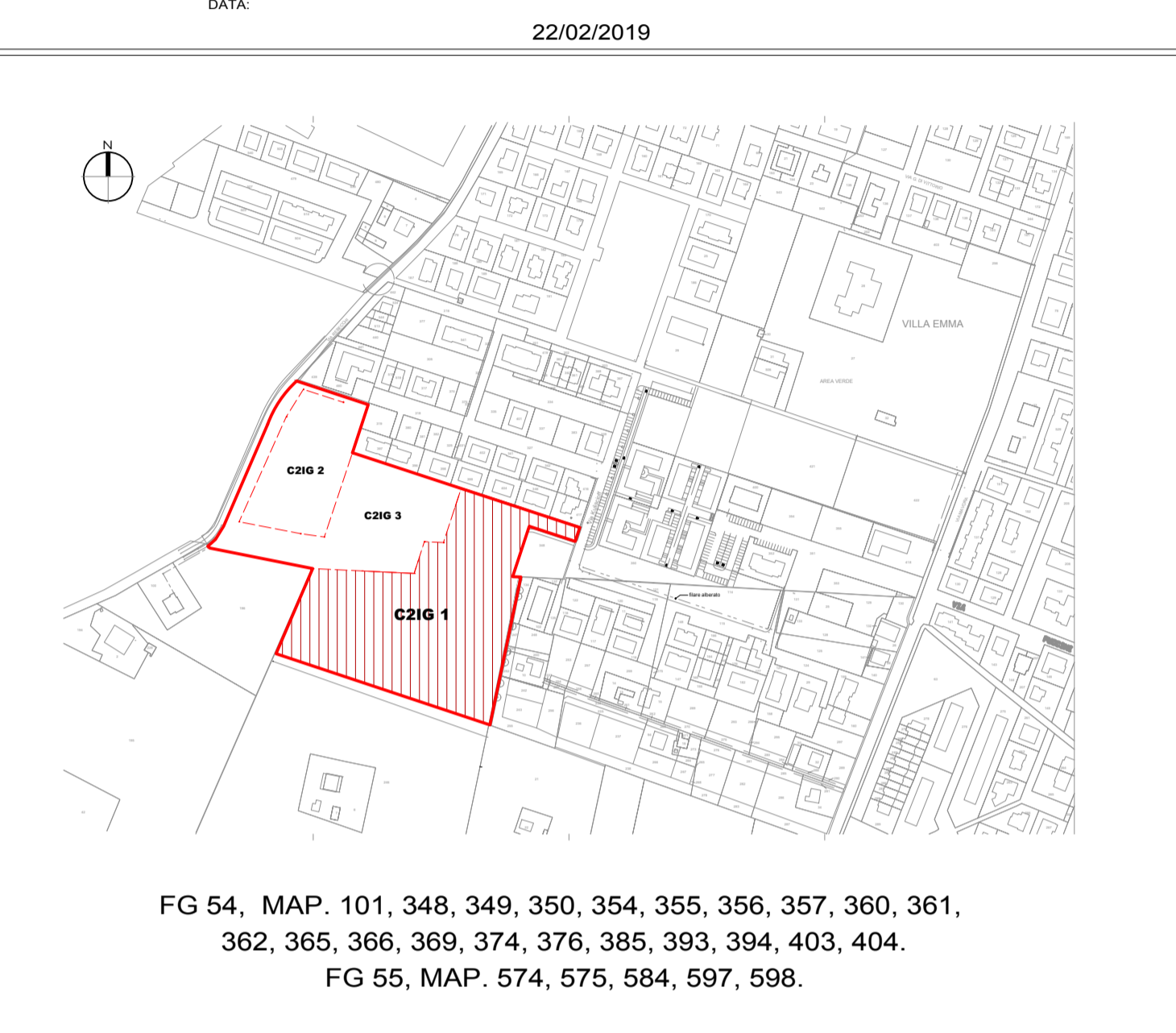

- LEGENDA:**
- Base catastale
 - Rilievo planimetrico
 - Limite di comparto C2IG1
 - Limite di subcomparto C2IG2-C2IG3
 - Perimetro lotto
 - Allineamenti prevalenti
 - Canale
 - Verde pubblico
 - Verde pubblico fuori comparto
 - Alberature monumentali esistenti
 - Alberature esistenti
 - Alberature di progetto
 - Sagoma fabbricati
 - Parcheggi P1
 - Parcheggi P2
 - Percorsi ciclopedonali
 - Percorsi pedonali
 - Nuovo percorso ciclabile comunale
 - Area di cessione extra standard
 - Palo luce strada
 - Palo luce ciclabile
 - Cestino
 - Panchina
 - Area Giochi

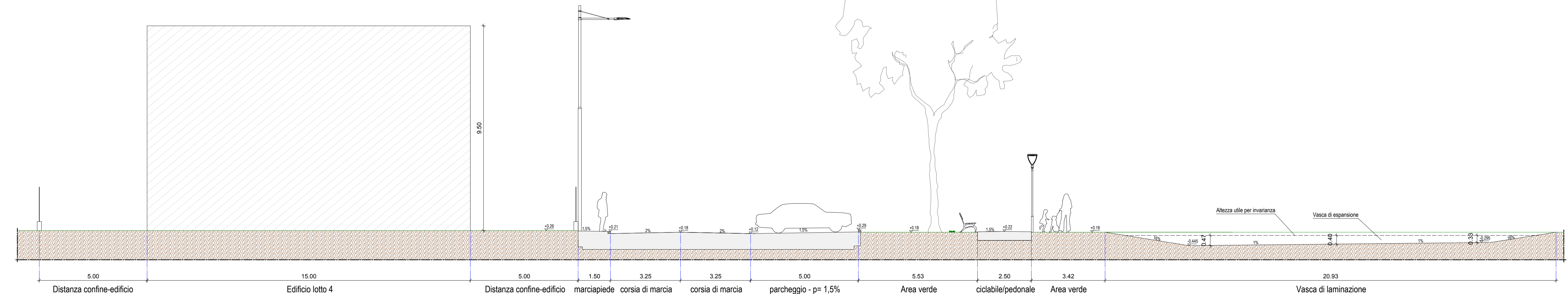
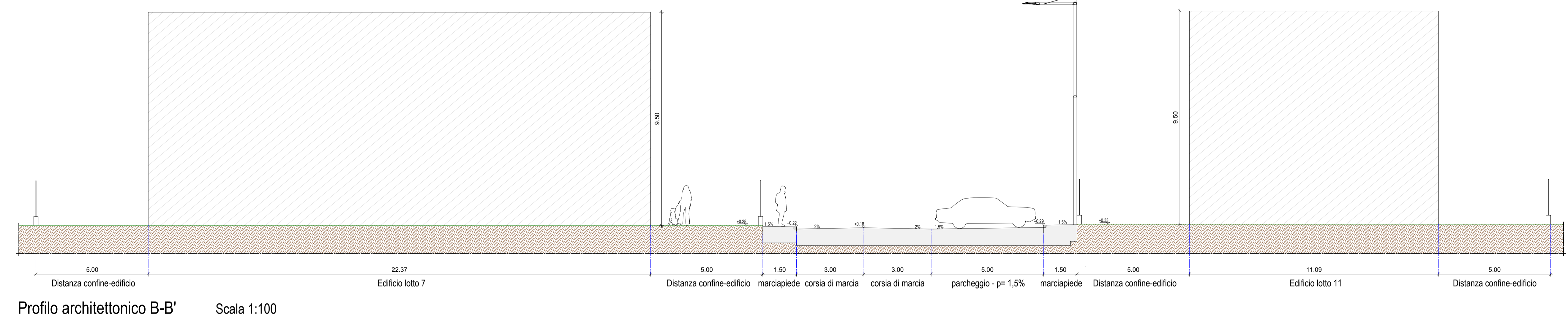
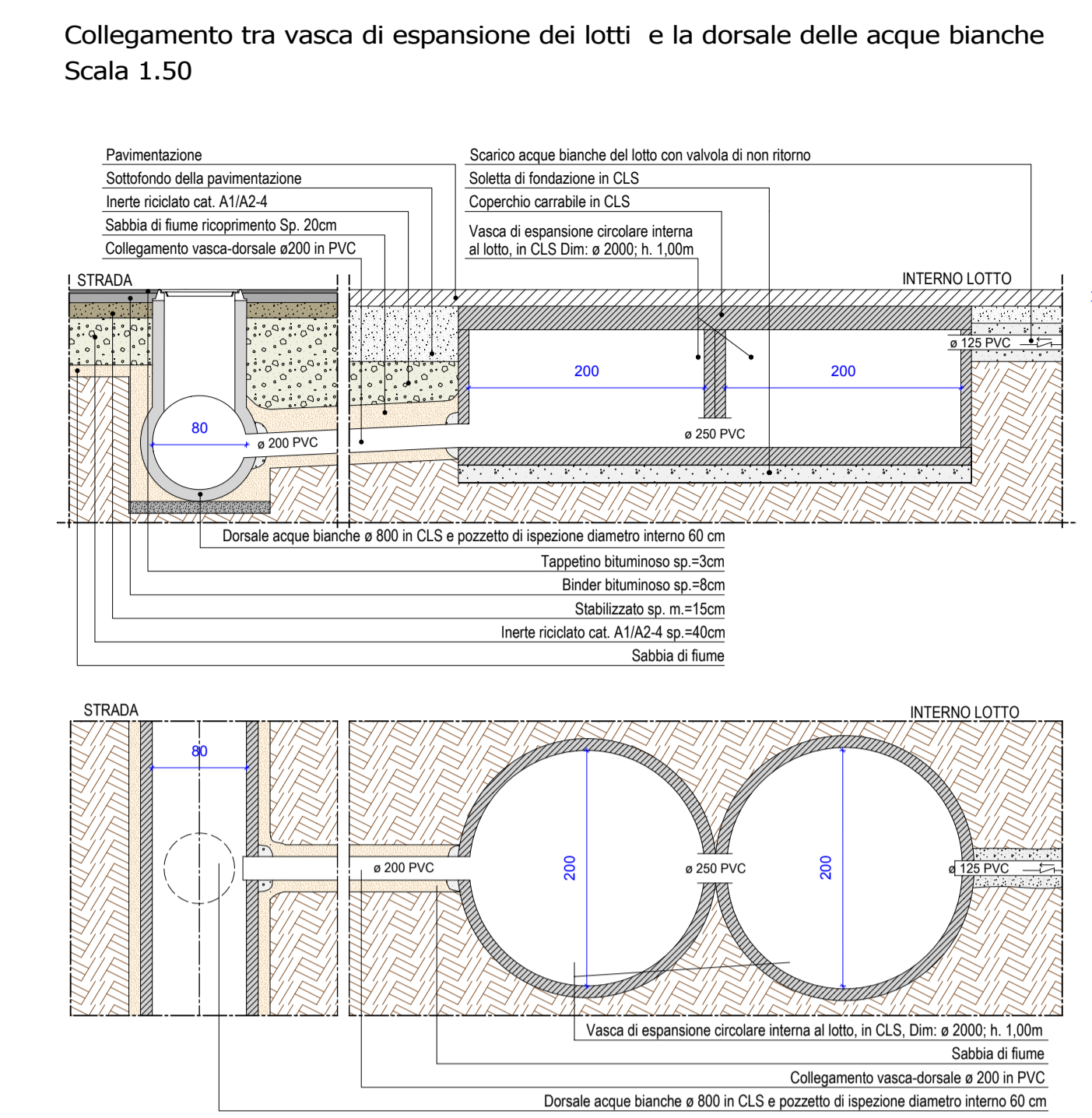
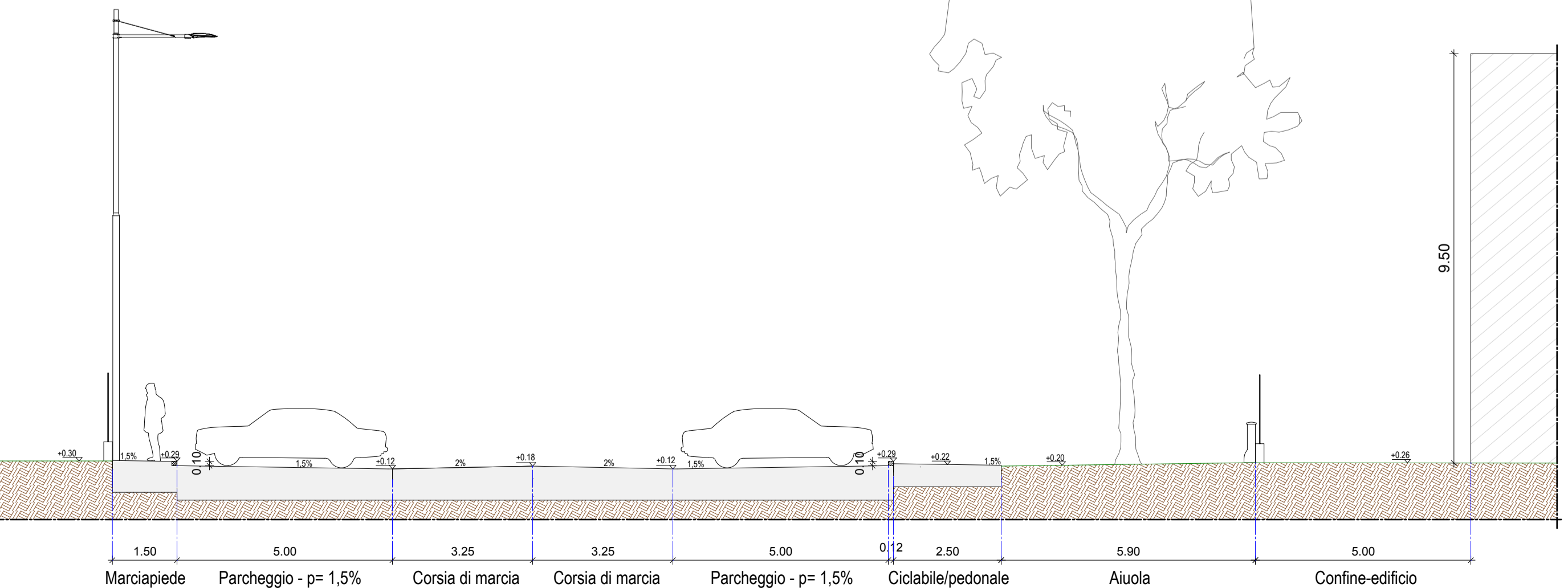

Sezioni pozzetti rete acque bianche e nere
Scala 1.50

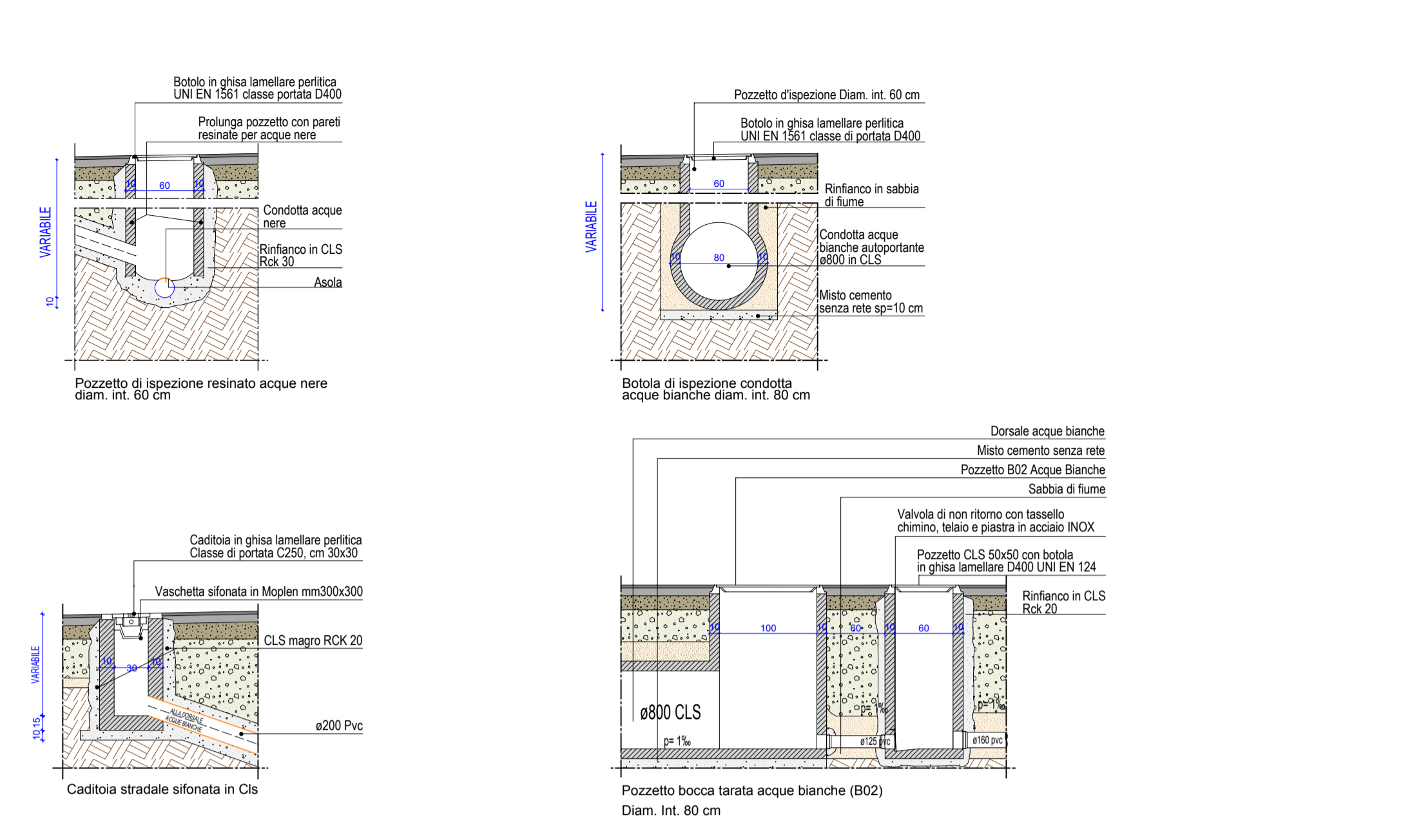

ABDILIS
consulenza immobiliare integrata

COMUNE DI NONANTOLA
PROVINCIA DI MODENA

MODIFICA
Piano Particolareggiato di Iniziativa Pubblica
Comparto C2.IG - Via Rebecchi
Sub-Comparto C2IG1
art. 21 e 22; L.R. 47/78

RILIEVO E PROGETTO DEL VERDE
E DELLA SEGNALETICA

DATA: 22/02/2019

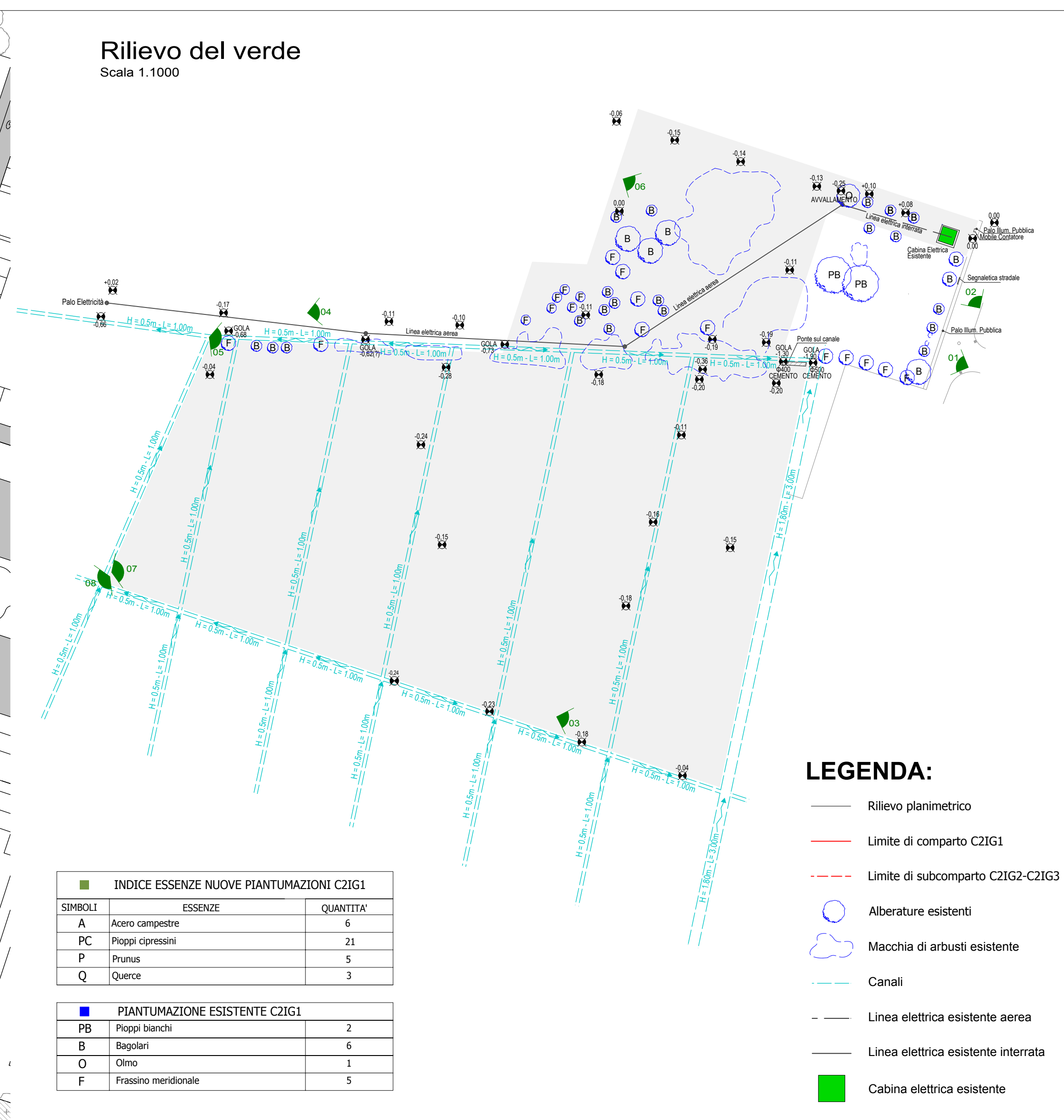

VIA REBECCHI - C2IG

DATI DI PROGETTO

ST da POU 40735 mq
ST reale 40470 mq
SU residenziale ammessa 9301 mq

verifica STANDARD	da PRG	da PROGETTO	PROGETTO C2.IG1
verde pubblico	7265 mq	8005 mq	6495 mq
P1 10/30 mq SU	3100 mq (141 p.a.)	(155 p.a.)	780 mq (61 p.a.)
P2 (5%)	**	(106 p.a.)	457 mq (36 p.a.)

** Per i PPIP è previsto uno standard di parcheggi di 1/2 pari al 5% della ST; sarà comunque possibile, in fase di realizzazione del PP, rivedere tali parametri fermo restando gli standard di legge.

C2IG1

LOTTE	ST reale	SU	SF	P1 (pa)	P2 (pa)	U.F.	Tipologie	N° max alloggi	Altezza max
sub. C2IG1	40470 mq	9301 mq	20870 mq	155	106				
lotto 1	22114 mq	5330 mq	11208 mq	61	36	0.457	residenziale plurifamiliare	9,50 (3 piani+int.)	
lotto 3		455 mq	943 mq			0.482	residenziale plurifamiliare	9,50 (3 piani+int.)	
lotto 4		455 mq	881 mq			0.515	residenziale plurifamiliare	9,50 (3 piani+int.)	
lotto 6		515 mq	1075 mq			0.479	residenziale plurifamiliare	9,50 (3 piani+int.)	
lotto 7		513 mq	1075 mq			0.477	residenziale plurifamiliare	9,50 (3 piani+int.)	
lotto 8		452 mq	921 mq			0.491	residenziale plurifamiliare	9,50 (3 piani+int.)	
lotto 9		452 mq	917 mq			0.493	residenziale plurifamiliare	9,50 (3 piani+int.)	
lotto 10		264 mq	555 mq			0.475	residenziale plurifamiliare	9,50 (3 piani+int.)	
lotto 11		264 mq	555 mq			0.475	residenziale plurifamiliare	9,50 (3 piani+int.)	
lotto 12		306 mq	644 mq			0.475	residenziale plurifamiliare	9,50 (3 piani+int.)	
lotto 13		222 mq	466 mq			0.476	residenziale plurifamiliare	9,50 (3 piani+int.)	
lotto 14		379 mq	882 mq			0.429	residenziale plurifamiliare	9,50 (3 piani+int.)	
lotto 15		244 mq	548 mq			0.445	residenziale plurifamiliare	9,50 (3 piani+int.)	
lotto 16		242 mq	508 mq			0.476	residenziale plurifamiliare	9,50 (3 piani+int.)	

LEGENDA:

- Base catastale
- Rilievo planimetrico
- Limite di comparto C2IG1
- Limite di subcomparto C2IG2-C2IG3
- Perimetro lotto
- Allineamenti prevalenti
- Canale
- Verde pubblico
- Verde pubblico fuori comparto
- Alberature monumentali esistenti
- Alberature esistenti
- Alberature di progetto
- Sagoma fabbricati
- Parcheggi P1
- Parcheggi P2
- Percorsi ciclopedonali
- Percorsi pedonali
- Nuovo percorso ciclabile comunale
- Area di cessione extra standard
- Palo luce strada
- Palo luce ciclabile
- Cestino
- Panchina
- Area Giochi



Foto 01



Foto 03



Foto 05



Foto 06



Foto 02



Foto 04



Foto 07



Foto 08

TAVOLA

AEDILIS
CONSULENZA IMMOBILIARE INTEGRATA

COMUNE DI NONANTOLA
PROVINCIA DI MODENA

MODIFICA
Piano Particolareggiato di Iniziativa Pubblica
Comparto C2.IG - Via Rebecchi
Sub-Comparto C2IG1
art. 21 e 22; L.R. 47/78

TAVOLA DELLE INTERFERENZE

FEES: 200,00 Euro I.P.T. 1/2

SCALA: 1:1000 - 1:500

PROGETTISTA:
ING. GIACOBBAZZI ROBERTO
Via Mario Lucarelli 47/81
C.F. 02681170422-2072
P.IVA: 0254450098
41124 Modena
Tel. 059/261024

COLLABORATORI:
Arch. Andrea Lodi

RICHIEDENTI PROPOSTA:
GIACOBBAZZI ROBERTO

GIACOBBAZZI REAL ESTATE S.R.L.

DATA: 22/02/2019

9.2

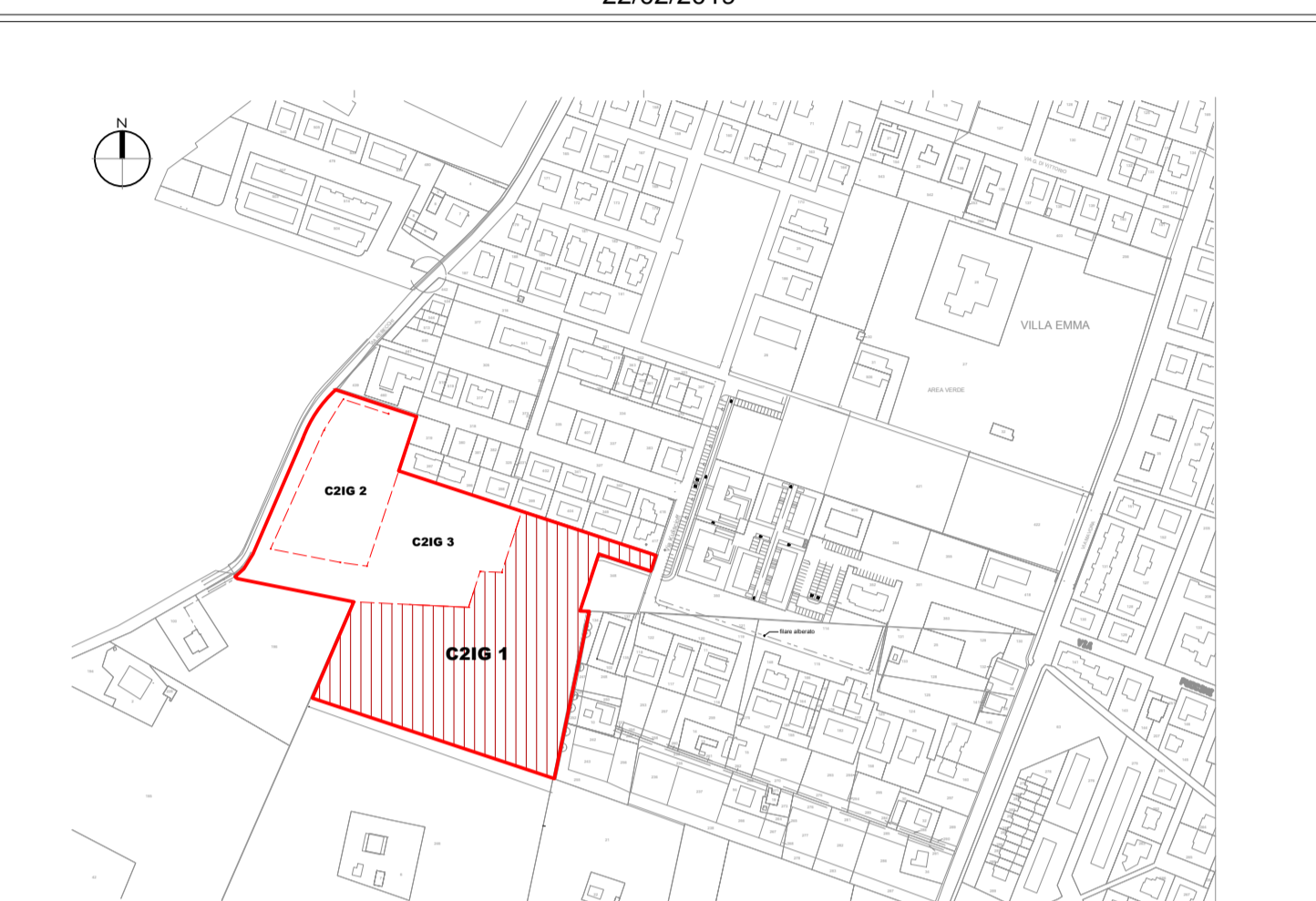

FG 54, MAP. 101, 348, 349, 350, 354, 355, 356, 357, 360, 361, 362, 365, 366, 369, 374, 376, 385, 393, 394, 403, 404.
FG 55, MAP. 574, 575, 584, 597, 598.

LEGENDA:

- Base catastale
- Rilievo planimetrico
- Limite di comparto C2IG1
- Limite di subcomparto C2IG2-C2IG3
- Perimetro lotto
- Allineamenti prevalenti
- Canale
- Verde pubblico
- Verde pubblico fuori comparto
- Alberature monumentali esistenti
- Alberature esistenti
- Alberature di progetto
- Sagoma fabbricati
- Parcheggi P1
- Parcheggi P2
- Percorsi ciclopedonali
- Percorsi pedonali
- Nuovo percorso ciclabile comunale
- Area di cessione extra standard
- Palo luce strada
- Palo luce ciclabile
- Cestino
- Panchina
- Area Giochi



AREA VERDE

Attrezzature
intervento
pubblico

Tratto di canale tombato
con recinzione
(da rimuovere)

cabinia elettrica
esistente

Pch1

Pch2

Pch3

B

